

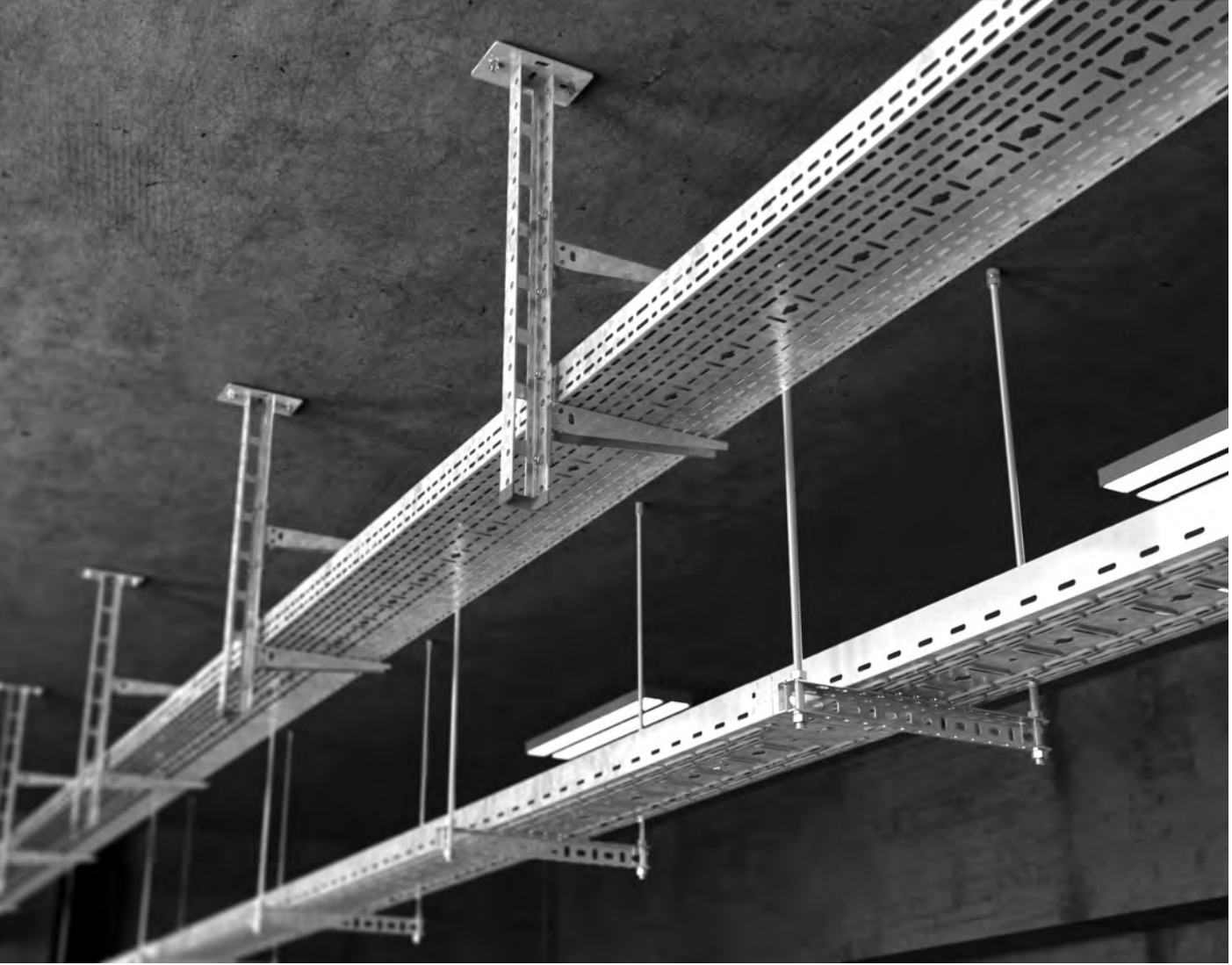

E-LINE A-A

ASKI ve AKSESUAR SİSTEMLERİ



E-LINE A-A

Kataloglarımızın en g¼ncel hali iin l¼tfen web sayfamızı ziyaret ediniz.
www.eae.com.tr



İÇİNDEKİLER

►► E-LINE A-A

TiJ Sistemli Kanal Taşıyıcılar	2-4
V Askı	5
Montaj Elemanları	6
L Tipi Taşıyıcılar	7
Üniversal Askı Elemanları	8-9
Kanal Taşıyıcılar, Tavan Montaj Elemanları	10-12
Duvar Montaj Omegası, Örnek Montaj Uygulamaları	13-15
Askı Uzatma Profilleri.....	16
TS Kanal Taşıyıcılar, Kanal Taşıyıcılar.....	17-18
Tavan Montaj Elemanları	19-21
U Tipi Taşıyıcılar, Tavan Montaj Elemanları	22-25
STS Kanal Taşıyıcılar	26-29
A-STC-D I Profil.....	30-31
U Tipi Taşıyıcılar	32-36
I Tipi Taşıyıcılar	37-38
L Tipi Taşıyıcılar	39
A-STK Kanal Taşıyıcılar	40
Askı Elemanları, Tavan Montaj Elemanları	41-45

Açıklama	A (mm)	T (mm)	Ambalaj (Adet)	Ağırlık (kg/ad)	PG Kodu	Ağırlık (kg/ad)	HDG Kodu
AT3 050	50	1,5	20	0,091	3008276	0,100	3008277
AT3 100	100	1,5	10	0,100	3008274	0,110	3008275
AT3 150	150	1,5	10	0,130	3008272	0,143	3008273
AT3 200	200	1,5	10	0,155	3008270	0,171	3008271
AT3 250	250	1,5	10	0,179	3008268	0,197	3008269
AT3 300	300	1,5	10	0,203	3008266	0,223	3008267

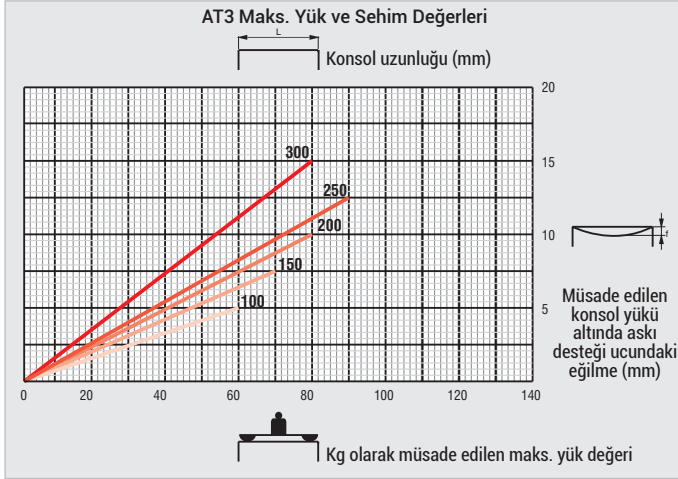
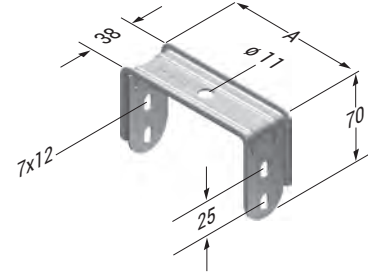

Tablo yük değerleri, TS EN 61537 Standardı temel alınarak belirtilmiştir.

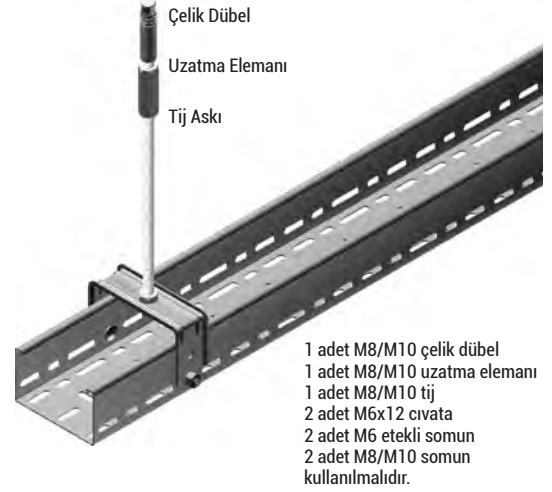

► Tıj Sistemli Kanal Taşıyıcılar Pre-Galvaniz (TS EN 10346 - TS EN 10143), Sıcak Daldırma (TS EN ISO 1461)

Açıklama	A (mm)	B (mm)	T (mm)	Ambalaj (Adet)	Ağırlık (kg/ad)	PG Kodu	Ağırlık (kg/ad)	HDG Kodu
AT4 050	125	85	2	20	0,120	3007950	0,132	3007951
AT4 100	175	135	2	20	0,168	3007948	0,184	3007949
AT4 150	225	185	2	20	0,215	3007946	0,236	3007947
AT4 200	275	235	2	20	0,262	3007944	0,288	3007945
AT4 250	325	285	2	20	0,310	3007942	0,341	3007943
AT4 300	375	335	2	20	0,357	3007940	0,392	3007941
AT4 400	475	435	2	20	0,457	3007938	0,502	3007939
AT4 500	575	535	2	20	0,557	3007936	0,601	3007937
AT4 600	675	635	2	20	0,642	3005829	0,706	3005830
AT4 1000	1075	1035	2	20	1,021	3007934	1,123	3007935

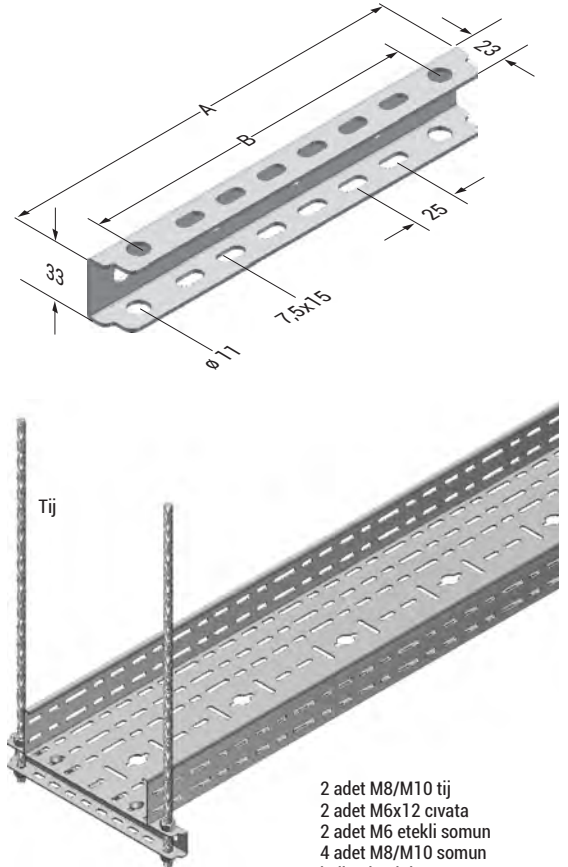
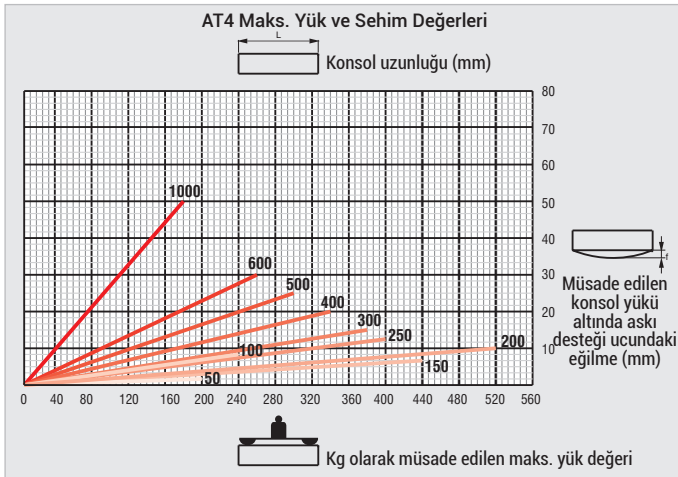

■ Paslanmaz üretimi için lütfen müşteri temsilciniz ile irtibata geçiniz.

■ Lütfen siparişlerinizde sipariş kodunu bildiriniz.

■ Özel ölçülerdeki siparişleriniz için lütfen firmamızı arayınız.

■ Malzeme ağırlıkları yaklaşık değerlerdedir. ± % 10 değişim gösterebilir.

■ Tüm ölçüler "mm" cinsinden verilmiştir.

■ PG= Pre-Galvaniz

■ HDG= Sıcak Daldırma

Açıklama	L (mm)	T (mm)	Ağırlık (kg/ad)	PG Kodu	Ağırlık (kg/ad)	HDG Kodu
MKT 1000	1000	1,5	0,700	3301106	0,770	3301105
MKT 1000	1000	2	0,933	3110199	1,027	3004545
MKT 2000	2000	1,5	1,401	3295024	1,541	3295022
MKT 2000	2000	2	1,868	3110200	2,055	3004546
MKT 3000	3000	1,5	2,101	3295025	2,311	3295023
MKT 3000	3000	2	2,801	3110201	3,081	3108824

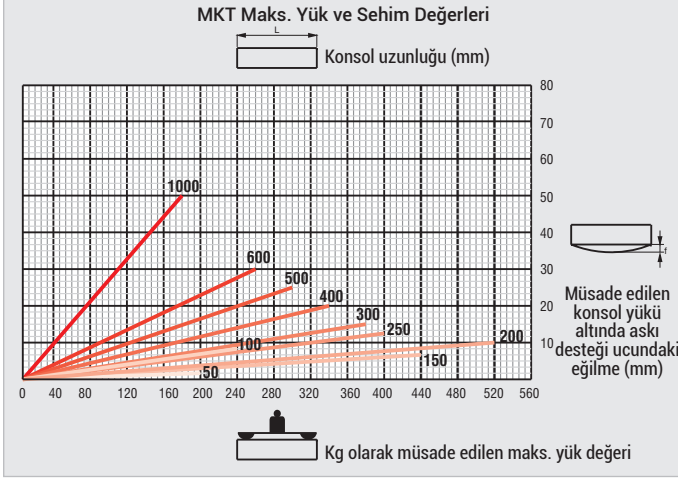
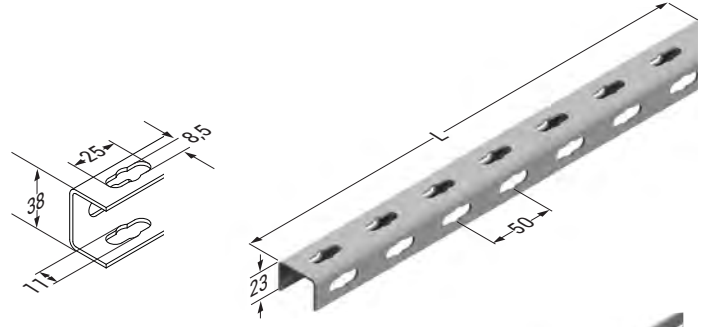

Tablo yük değerleri, TS EN 61537 Standardı temel alınarak belirtilmiştir.

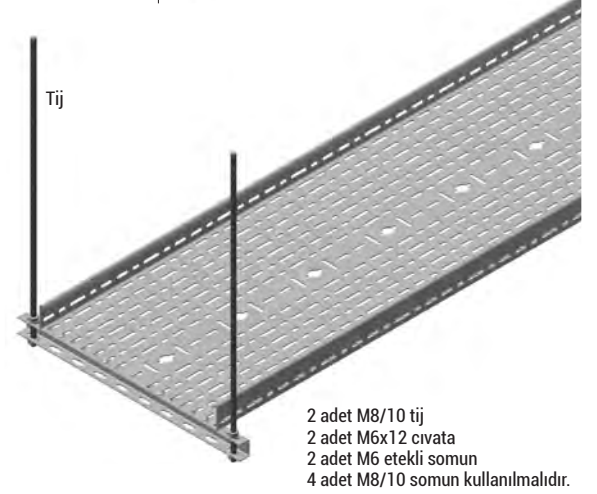

► Tij Sistemli Kanal Taşıyıcılar Pre-Galvaniz (TS EN 10346 - TS EN 10143), Sıcak Daldırma (TS EN ISO 1461)

Açıklama	T (mm)	L (mm)	Ağırlık (kg/ad)	PG Kodu	Ağırlık (kg/ad)	HDG Kodu
LP2 1000	2	1000	0,980	3001959	1,078	3001960
LP2 2000	2	2000	1,959	3001961	2,155	3001962
LP2 3000	2	3000	2,939	3001963	3,233	3001964

■ İstenilen ölçülerde kesildikten sonra, kaplama prosedürüne uygun olarak kesilen bölge boyanmalıdır. (Bknz. aksesuar sayfa 17)

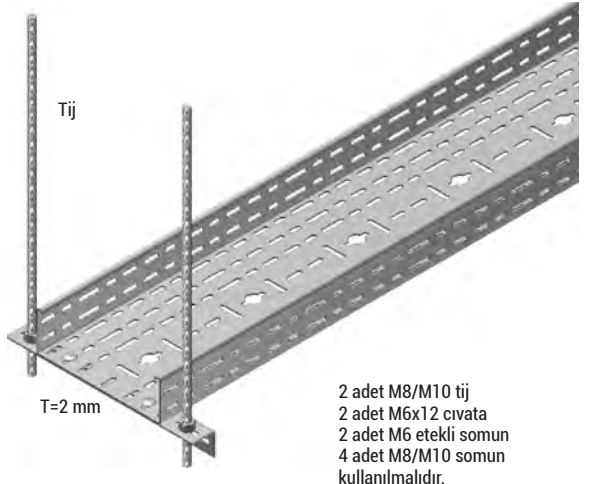
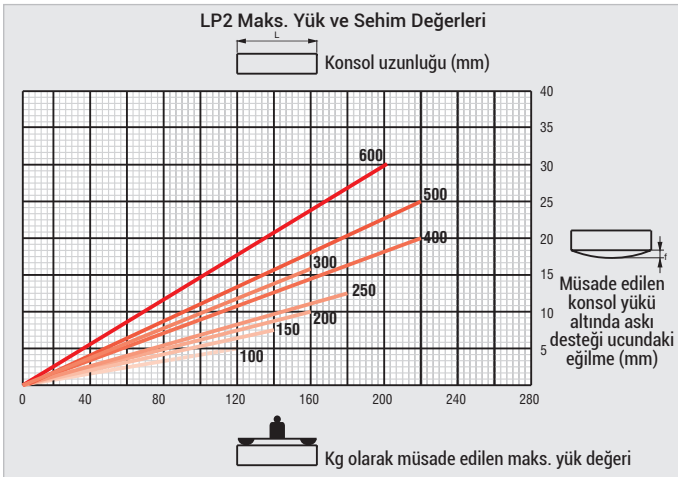
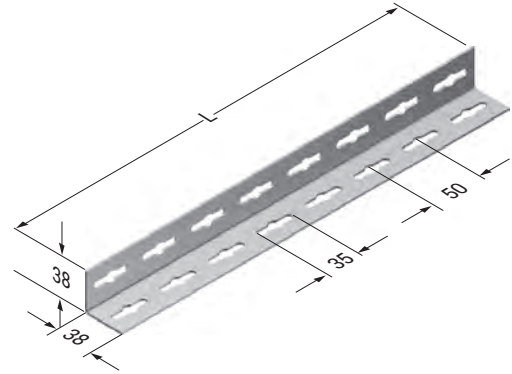

■ Paslanmaz üretimi için lütfen müşteri temsilciniz ile irtibata geçiniz.

■ Lütfen siparişlerinizde sipariş kodunu bildiriniz.

■ Özel ölçülerdeki siparişleriniz için lütfen firmamızı arayınız.

■ Malzeme ağırlıkları yaklaşık değerlerdedir. ± % 10 değişim gösterebilir.

■ Tüm ölçüler "mm" cinsinden verilmiştir.

■ PG= Pre-Galvaniz

■ HDG= Sıcak Daldırma

E-LINEA-A

►► TİJ SİSTEMLİ KANAL TAŞIYICILAR

Sıcak Daldırma (TS EN ISO 1461)



Açıklama	T (mm)	L (mm)	Ağırlık (kg/ad)	HDG Kodu
LP3 1000	3	1000	1,781	3004563
LP3 2000	3	2000	3,566	3004565
LP3 3000	3	3000	5,350	3004566
LP4 1000	4	1000	2,323	3004568
LP4 2000	4	2000	4,651	3004570
LP4 3000	4	3000	6,979	3004571

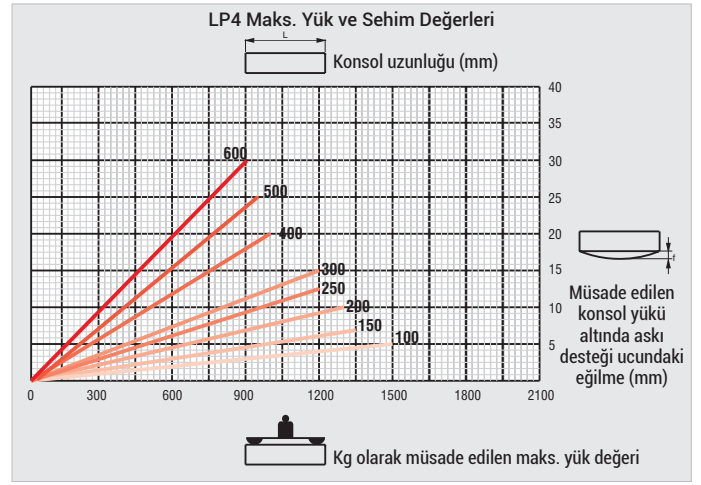
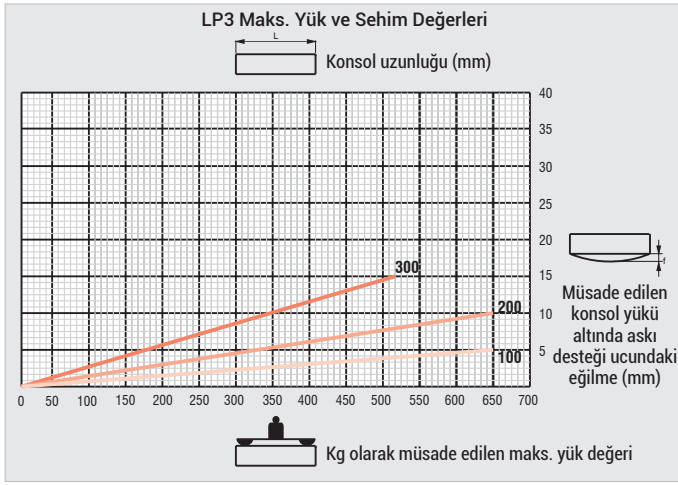
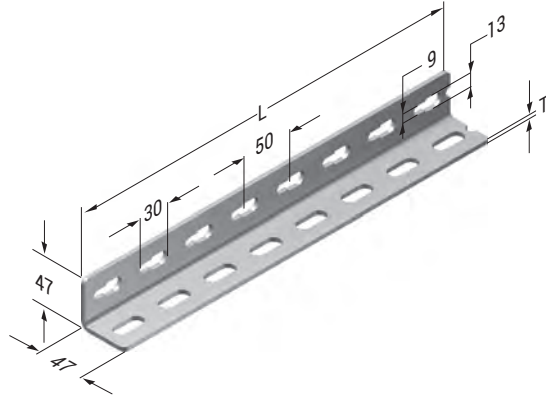

Tablo yük değerleri, TS EN 61537 Standardı temel alınarak belirtilmiştir.

■ İstenilen ölçülerde kesildikten sonra, kaplama prosedürüne uygun olarak kesilen bölge boyanmalıdır. (Bknz. aksesuar sayfa 17)

► Tıj Sistemli Kanal Taşıyıcılar Pre-Galvaniz (TS EN 10346 - TS EN 10143)

Açıklama	T (mm)	A (mm)	Ambalaj (Adet)	Ağırlık (kg/ad)	PG Kodu
040 AT5 100	2	97	10	0,080	3006412
040 AT5 200	2,5	197	10	0,149	3006413
060 AT5 100	2	97	10	0,100	3006415
060 AT5 200	2,5	197	10	0,168	3006416

- AT-5 ürünü 0,8- 1 -1,2 mm kanallar için uygundur.
- 1,5 ve 2 mm kanallar için kesinlikle kullanmayınız.

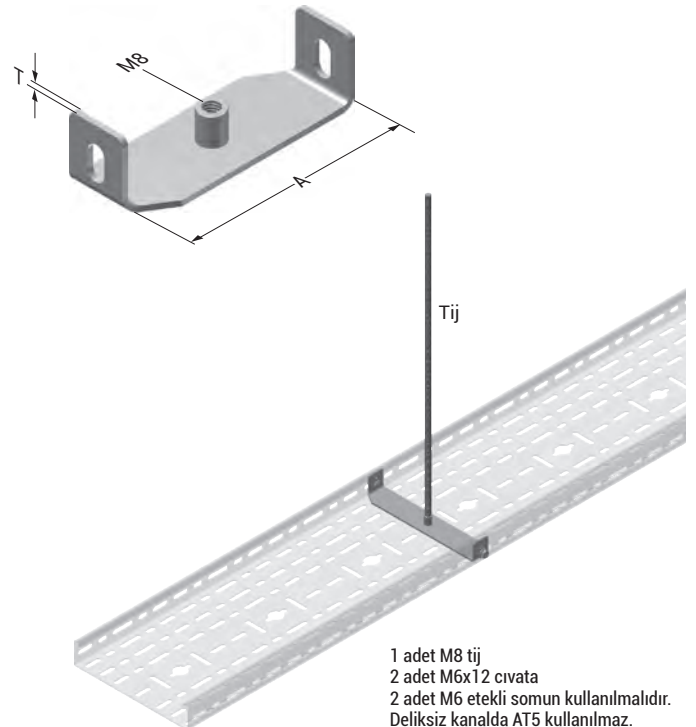
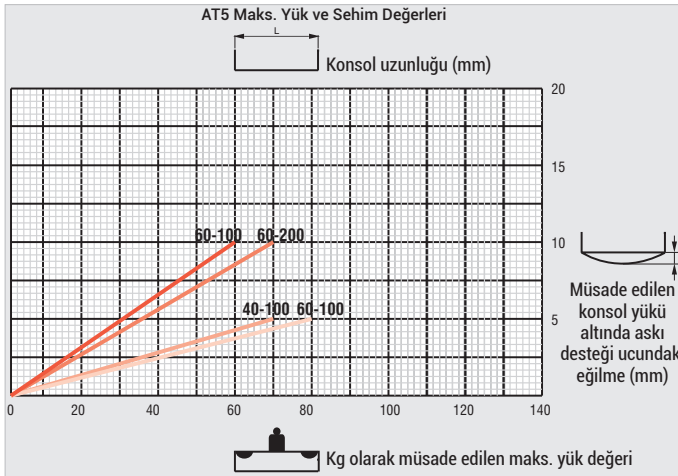

■ Paslanmaz üretimi için lütfen müşteri temsilciniz ile irtibata geçiniz.

■ Lütfen siparişlerinizde sipariş kodunu bildirin.

■ Özel ölçülerdeki siparişleriniz için lütfen firmamızı arayınız.

■ Malzeme ağırlıkları yaklaşık değerlerdedir. \pm % 10 değişim gösterebilir.

■ Tüm ölçüler "mm" cinsinden verilmiştir.

■ PG= Pre-Galvaniz

■ HDG= Sıcak Daldırma

Açıklama	PG Kodu
V ASKI ELEMANI	3063023

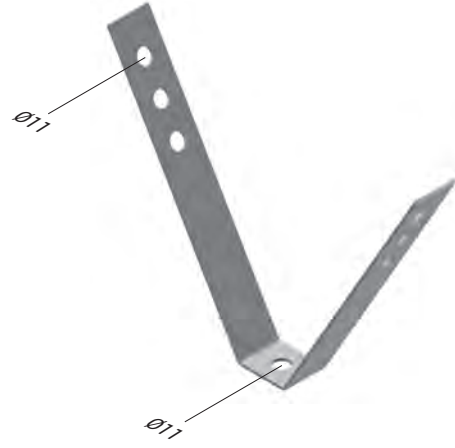
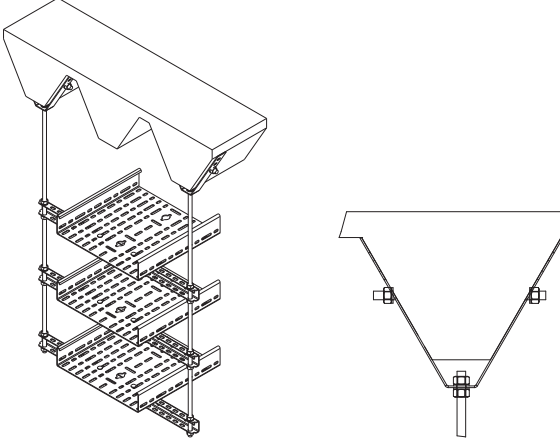

• Bu ürün müşterinin belirttiği açı ve büyüklüğe göre özel olarak üretilmektedir.

C Askı Pregalvaniz (TS EN 10346 - TS EN 10143)

Açıklama	H (mm)	A (mm)	T (mm)	Ağırlık (kg/ad)	PG Kodu	Ağırlık (kg/ad)	HDG Kodu
C ASKI DUBELİ 100-050	100	81	3	0,233	3086871	0,257	3086540
C ASKI DUBELİ 100-100	100	131	3	0,328	3086872	0,361	3086541
C ASKI DUBELİ 100-150	100	181	3	0,419	3086873	0,461	3086542
C ASKI DUBELİ 100-200	100	231	3	0,462	3086874	0,508	3086543
C ASKI DUBELİ 125-075	125	106	3	0,273	3086875	0,300	3086544
C ASKI DUBELİ 125-100	125	131	3	0,341	3086876	0,375	3086545
C ASKI DUBELİ 125-150	125	181	3	0,436	3086877	0,479	3086546
C ASKI DUBELİ 125-200	125	231	3	0,477	3086878	0,525	3086547
C ASKI DUBELİ 150-100	150	131	3	0,371	3086879	0,408	3086548
C ASKI DUBELİ 150-150	150	181	3	0,462	3086880	0,508	3086549
C ASKI DUBELİ 150-200	150	231	3	0,504	3086881	0,554	3086550
C ASKI DUBELİ 200-150	200	181	3	0,504	3086882	0,554	3086551
C ASKI DUBELİ 200-200	200	231	3	0,546	3086883	0,600	3086552

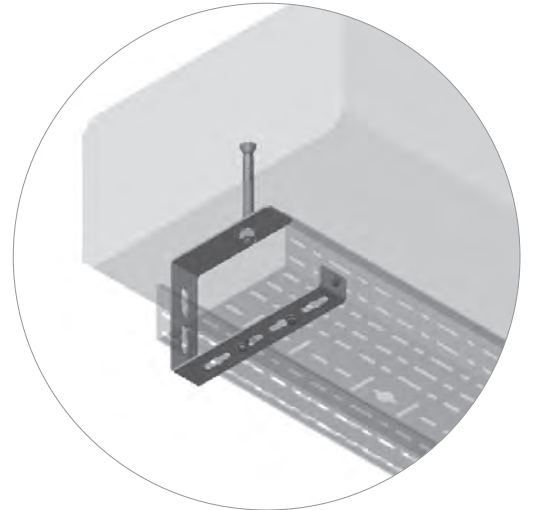
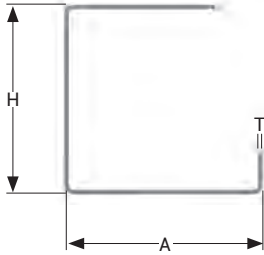
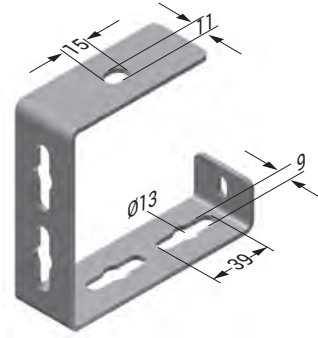

■ Paslanmaz üretimi için lütfen müşteri temsilciniz ile irtibata geçiniz.

■ Lütfen siparişlerinizde sipariş kodunu bildirin.

■ Özel ölçülerdeki siparişleriniz için lütfen firmamızı arayınız.

■ Malzeme ağırlıkları yaklaşık değerlerdir. ± % 10 değişim gösterebilir.

■ Tüm ölçüler "mm" cinsinden verilmiştir.

■ PG= Pre-Galvaniz

■ HDG= Sıcak Daldırma

Açıklama	Ambalaj (Adet)	Ağırlık (kg/ad)	PG Kodu
BRA2 Tij Bağlantı Elemanı	20	0,074	3008265
BRA7 Tij Tavan Bağlantı Elemanı	20	0,076	3008324

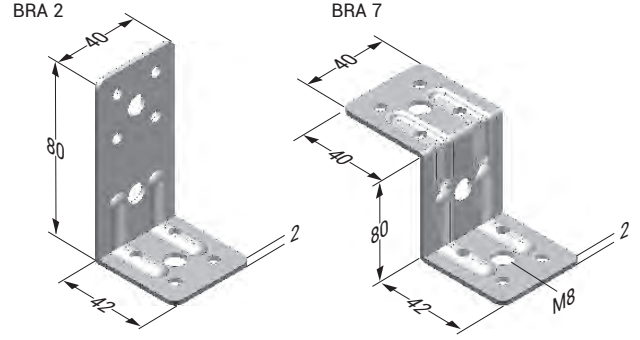

► Bağlantı Elemanları (Alkali Lak)

Açıklama	Taşıma Kapasitesi (kg)	Ambalaj (Adet)	Ağırlık (kg/ad)	PG Kodu
"U" Tavan Tespit Elemanı	250	20	0,135	3000001
"L" Tavan Tespit Elemanı	250	40	0,091	3000000

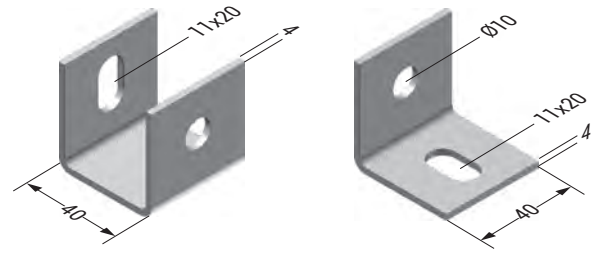

"U" Tavan Tespit Elemanı

"L" Tavan Tespit Elemanı

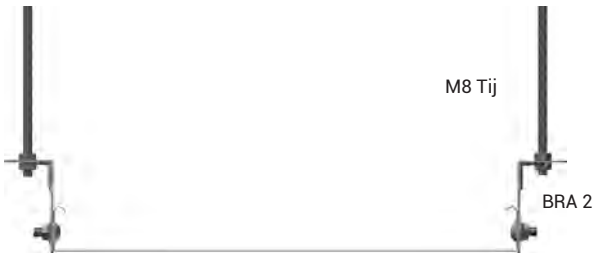
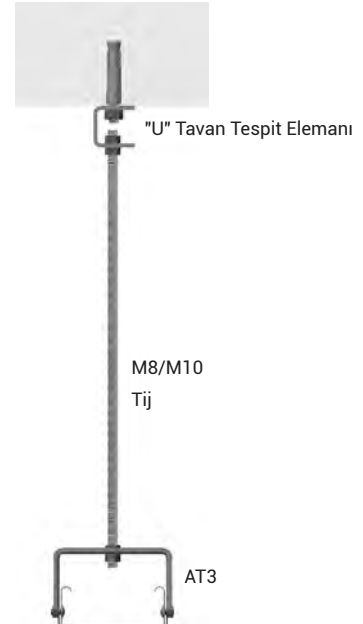

- Paslanmaz üretimi için lütfen müşteri temsilciniz ile irtibata geçiniz.
- Lütfen siparişlerinizde sipariş kodunu bildirin.
- Özel ölçülerdeki siparişleriniz için lütfen firmamızı arayınız.
- Malzeme ağırlıkları yaklaşık değerlerdedir. ± % 10 değişim gösterebilir.

■ Tüm ölçüler "mm" cinsinden verilmiştir.

■ PG= Pre-Galvaniz
■ HDG= Sıcak Daldırma

Açıklama	T (mm)	L (mm)	Ağırlık (kg/ad)	HDG Kodu
UAS-K4 ASKI (1)	4	200	0,475	3005333
UAS-K4 ASKI (2)	4	250	0,594	3005332
UAS-K4 ASKI (3)	4	300	0,713	3005331
UAS-K4 ASKI (4)	4	350	0,832	3005330
UAS-K4 ASKI (5)	4	400	0,951	3005329
UAS-K4 ASKI (6)	4	500	1,189	3005328
UAS-K4 ASKI (7)	4	600	1,426	3005327
UAS-K4 ASKI (8)	4	700	1,664	3005326
UAS-K4 ASKI (9)	4	1100	2,615	3005325

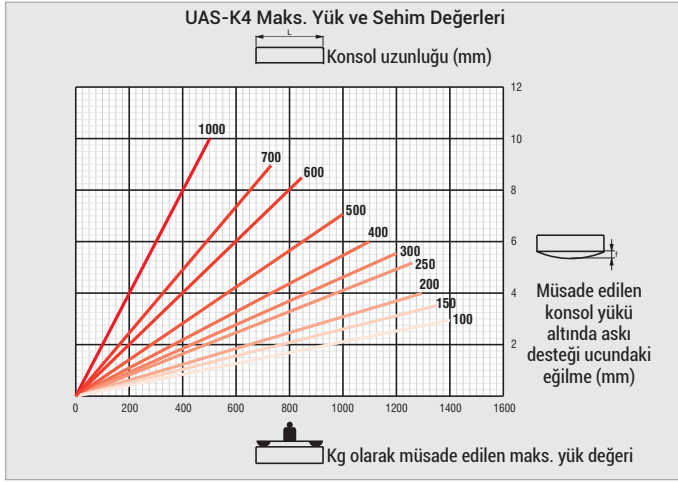
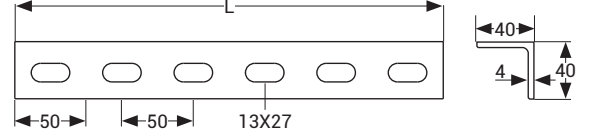

Tablo yük değerleri, TS EN 61537 Standardı temel alınarak belirtilmiştir.

►►L Tipi Taşıyıcılar Sıcak Daldırma (TS EN ISO 1461)

Açıklama	T (mm)	L (mm)	Ağırlık (kg/ad)	HDG Kodu
UAS-K5 ASKI (1)	5	200	0,751	3005324
UAS-K5 ASKI (2)	5	250	0,938	3005323
UAS-K5 ASKI (3)	5	300	1,126	3005322
UAS-K5 ASKI (4)	5	350	1,313	3005321
UAS-K5 ASKI (5)	5	400	1,501	3005320
UAS-K5 ASKI (6)	5	500	1,876	3005319
UAS-K5 ASKI (7)	5	600	2,252	3005318
UAS-K5 ASKI (8)	5	700	2,627	3005317
UAS-K5 ASKI (9)	5	1100	4,129	3005316

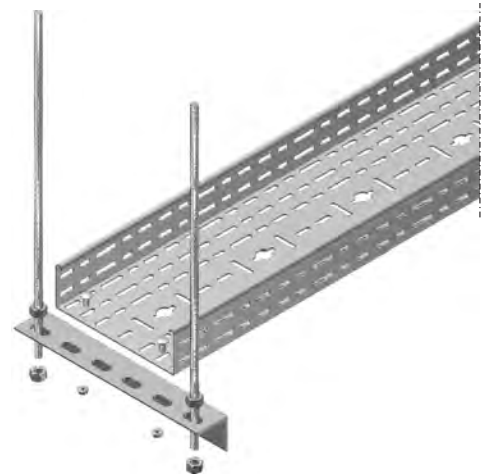
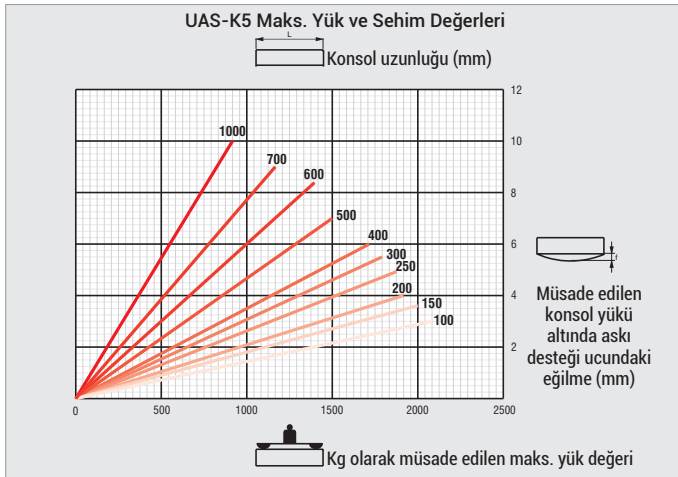
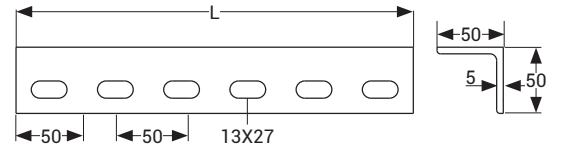

■ Paslanmaz üretimi için lütfen müşteri temsilciniz ile irtibata geçiniz.

■ Lütfen siparişlerinizde sipariş kodunu bildiriniz.

■ Özel ölçülerdeki siparişleriniz için lütfen firmamızı arayınız.

■ Malzeme ağırlıkları yaklaşık değerlerdedir. ± % 10 değişim gösterebilir.

■ Tüm ölçüler "mm" cinsinden verilmiştir.

■ PG= Pre-Galvaniz

■ HDG= Sıcak Daldırma

Açıklama	C (mm)	T (mm)	Ambalaj (tk.)	Ağırlık (kg/ad)	PG Kodu	Ağırlık (kg/ad)	HDG Kodu
US 1050	80	2	10	0,500	3008041	0,550	3008042
US 1100	130	2	10	0,550	3008043	0,605	3008044
US 1150	180	2	10	0,611	3008045	0,672	3008046
US 1200	230	2	10	0,666	3008047	0,733	3008048
US 1250	280	2	10	0,721	3008049	0,793	3008050
US 1300	330	2	10	0,777	3008051	0,855	3008052

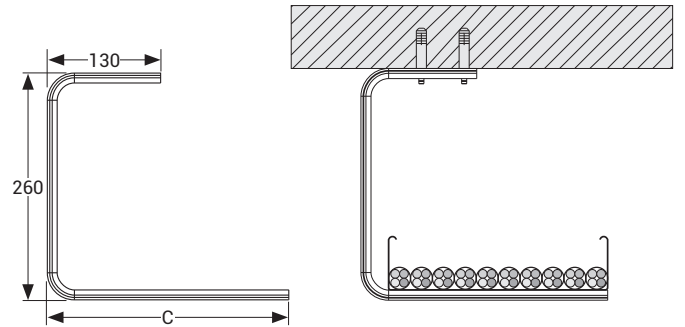
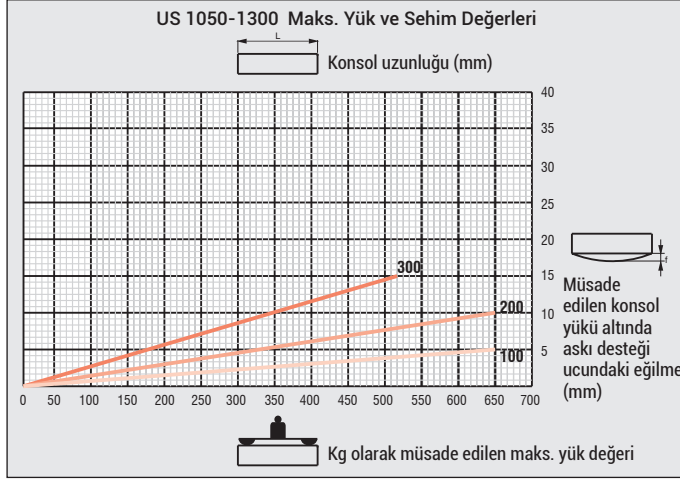
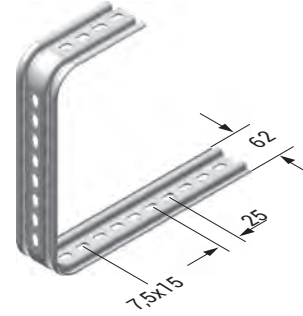

Tablo yük değerleri, TS EN 61537 Standardı temel alınarak belirtilmiştir.

► Üniversal Askı Elemanları

Açıklama	C (mm)	T (mm)	Ambalaj (tk.)	Ağırlık (kg/ad)	PG Kodu	Ağırlık (kg/ad)	HDG Kodu
US 2050	80	2	10	0,220	3008053	0,242	3008054
US 2100	130	2	10	0,275	3008055	0,303	3008056
US 2150	180	2	10	0,330	3008057	0,363	3008058
US 2200	230	2	10	0,386	3008059	0,425	3008060
US 2250	280	2	10	0,441	3008061	0,485	3008062
US 2300	330	2	10	0,470	3008063	0,517	3008064
US 3300	380	2	10	0,496	3008065	0,546	3008066

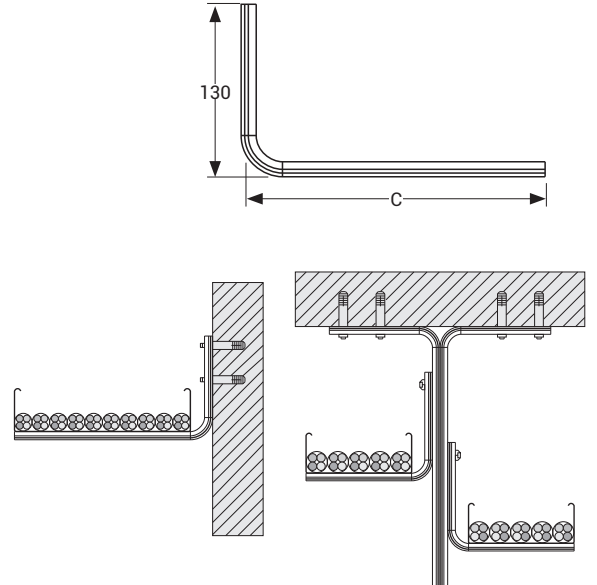
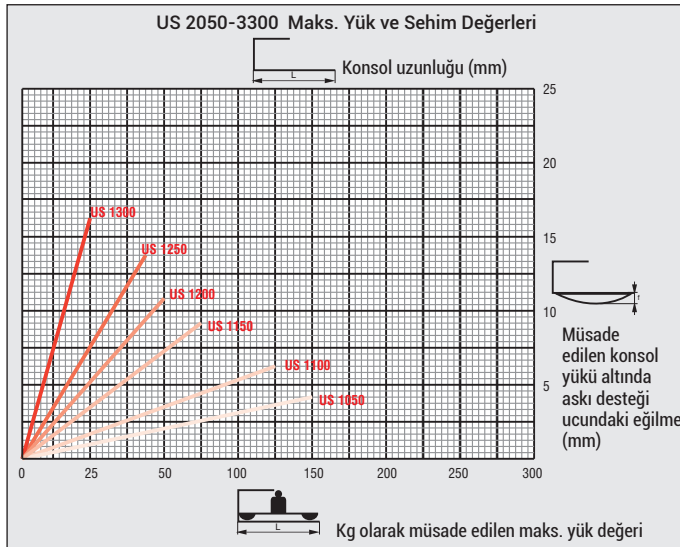
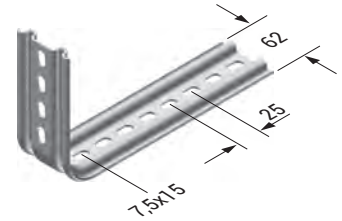

- Paslanmaz üretimi için lütfen müşteri temsilciniz ile irtibata geçiniz.
- Lütfen siparişlerinizde sipariş kodunu bildiriniz.
- Özel ölçülerdeki siparişleriniz için lütfen firmamızı arayınız.
- Malzeme ağırlıkları yaklaşık değerlerdedir. ± % 10 değişim gösterebilir.

■ Tüm ölçüler "mm" cinsinden verilmiştir.

- PG= Pre-Galvaniz
- HDG= Sıcak Daldırma

Açıklama	C (mm)	T (mm)	Ambalaj (tk.)	Ağırlık (kg/ad)	PG Kodu	Ağırlık (kg/ad)	HDG Kodu
US 3400	480	2	10	0,662	3008067	0,728	3008068
US 3500	580	2	10	0,773	3008069	0,850	3008070
US 3600	680	2	10	0,883	3008071	0,971	3008072
US 3700	780	2	10	0,994	3008073	1,093	3008074
US 3800	880	2	10	1,101	3008075	1,211	3008076

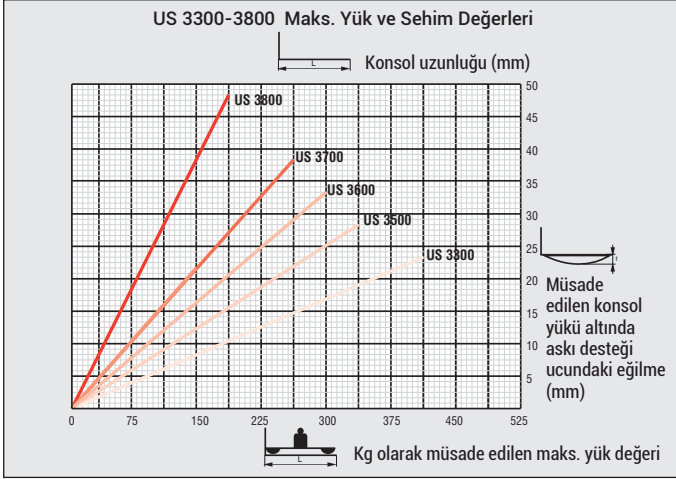
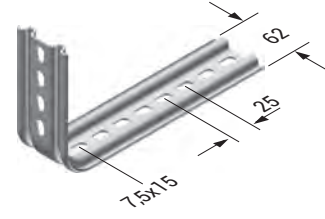

Tablo yük değerleri, TS EN 61537 Standardı temel alınarak belirtilmiştir.

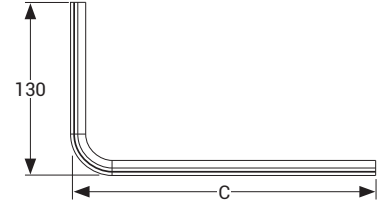

► ÜNİVERSAL ASKI ELEMANLARI

Açıklama	C (mm)	T (mm)	Ambalaj (tk.)	Ağırlık (kg/ad)	PG Kodu	Ağırlık (kg/ad)	HDG Kodu
US 5300	300	2	10	0,322	3008087	0,354	3008088
US 5400	400	2	10	0,429	3008089	0,472	3008090
US 5500	500	2	10	0,536	3008091	0,590	3008092
US 5600	600	2	10	0,644	3008093	0,708	3008094
US 5800	800	2	10	0,864	3008095	0,951	3008096
US 5900	900	2	10	0,972	3008097	1,069	3008098

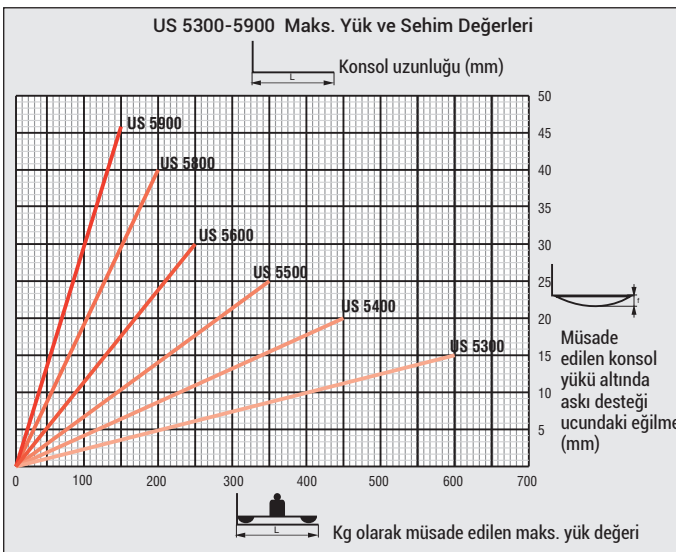
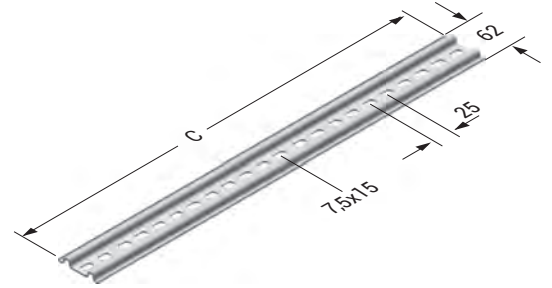

Tablo yük değerleri, TS EN 61537 Standardı temel alınarak belirtilmiştir.

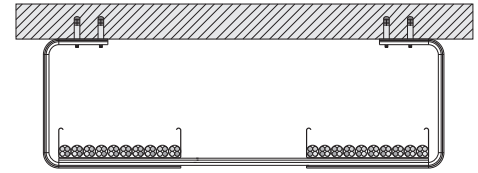

■ Paslanmaz üretimi için lütfen müşteri temsilciniz ile irtibata geçiniz.

■ Lütfen siparişlerinizde sipariş kodunu bildiriniz.

■ Özel ölçülerdeki siparişleriniz için lütfen firmamızı arayınız.

■ Malzeme ağırlıkları yaklaşık değerlerdedir. ± % 10 değişim gösterebilir.

■ Tüm ölçüler "mm" cinsinden verilmiştir.

■ PG= Pre-Galvaniz

■ HDG= Sıcak Daldırma

Açıklama	H (mm)	A (mm)	T (mm)	Ambalaj (Adet)	Ağırlık (kg/ad)	PG Kodu	Ağırlık (kg/ad)	HDG Kodu
Omega Konsol 1	40	100	2	10	0,150	3006359	0,165	3006360
Omega Konsol 2	40	200	2	10	0,205	3006371	0,226	3006372
Omega Konsol 3	40	300	2	10	0,262	3006373	0,288	3006374
Omega Konsol 4	40	410	2	10	-	-	0,516	3176675
Omega Konsol 5	40	510	2	10	-	-	0,610	3176676
Omega Konsol 6	40	610	2	10	-	-	0,930	3176678

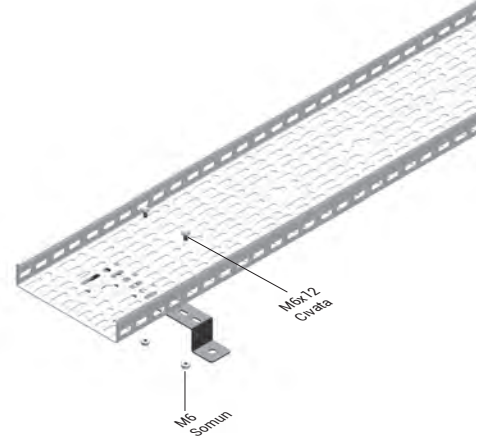
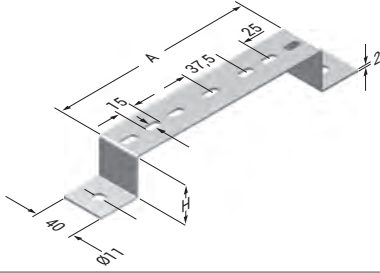

►Z Tipi Taşıyıcılar Sıcak Daldırma (TS EN ISO 1461)

Açıklama	T (mm)	L (mm)	Ağırlık (kg/ad)	HDG Kodu
ZPY 1000	3	1000	3,022	3004416
ZPY 1500	3	1500	4,534	3004417
ZPY 2000	3	2000	6,045	3004418
ZPY 3000	3	3000	9,068	3001957
ZPY 1000	4	1000	3,973	3004483
ZPY 1500	4	1500	5,959	3004484
ZPY 2000	4	2000	7,947	3004485
ZPY 3000	4	3000	11,920	3001958

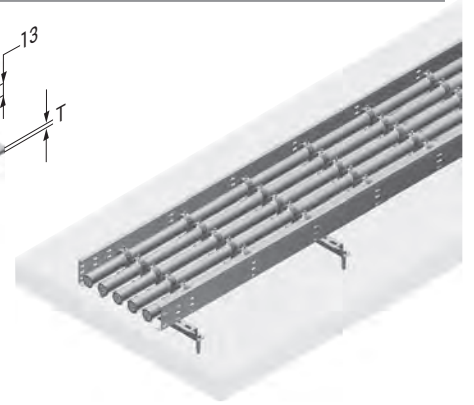
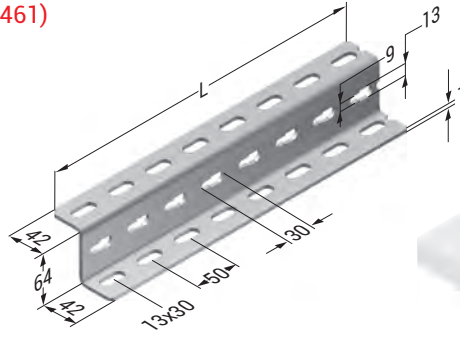

■ İstenilen ölçülerde kesildikten sonra, kaplama prosedürüne uygun olarak kesilen bölge boyanmalıdır. (Bknz. aksesuar sayfa 17)

►Askı Uzatma Profilleri Pre-Galvaniz (TS EN 10346 - TS EN 10143), Sıcak Daldırma (TS EN ISO 1461)

Açıklama	L (mm)	T (mm)	Ambalaj (Adet)	Ağırlık (kg/ad)	PG Kodu	Ağırlık (kg/ad)	HDG Kodu
ASU-Z 1000	1000	1,5	10	1,086	3086467	1,195	3086471
ASU-Z 1500	1500	1,5	10	1,628	3086468	1,791	3086472
ASU-Z 2000	2000	1,5	10	2,171	3086469	2,388	3086473
ASU-Z 3000	3000	1,5	10	3,257	3086470	3,583	3086474
ASU-Z 1000	1000	2	10	1,445	3086475	1,590	3086479
ASU-Z 1500	1500	2	10	2,168	3086476	2,385	3086480
ASU-Z 2000	2000	2	10	2,891	3086477	3,180	3086481
ASU-Z 3000	3000	2	10	4,336	3086478	4,770	3086482

■ İstenilen ölçülerde kesildikten sonra, kaplama prosedürüne uygun olarak kesilen bölge boyanmalıdır. (Bknz. Aksesuar Bölümü sayfa 17)

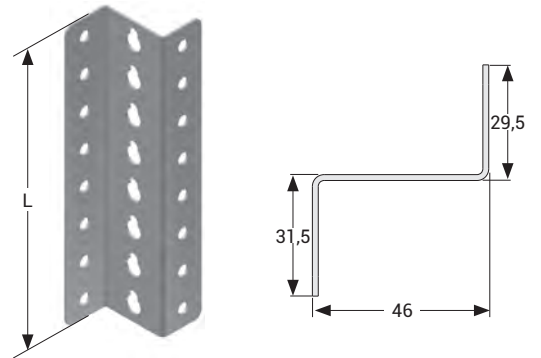

■ Paslanmaz üretimi için lütfen müşteri temsilciniz ile irtibata geçiniz.

■ Lütfen siparişlerinizde sipariş kodunu bildirin.

■ Özel ölçülerdeki siparişleriniz için lütfen firmamızı arayınız.

■ Malzeme ağırlıkları yaklaşık değerlerdedir. ± % 10 değişim gösterebilir.

■ Tüm ölçüler "mm" cinsinden verilmiştir.

■ PG= Pre-Galvaniz

■ HDG= Sıcak Daldırma

Açıklama	T (mm)	L (mm)	Çekme Yüğü (kg)	Ambalaj (Adet)	Ağırlık (kg/ad)	HDG Kodu
TMP 1 Tavan Montaj Elemanı	2	125	250	10	0,228	3008194
TMP 1 Tavan Montaj Elemanı	2	250	250	10	0,326	3008193
TMP 1 Tavan Montaj Elemanı	2	500	250	10	0,476	3008192

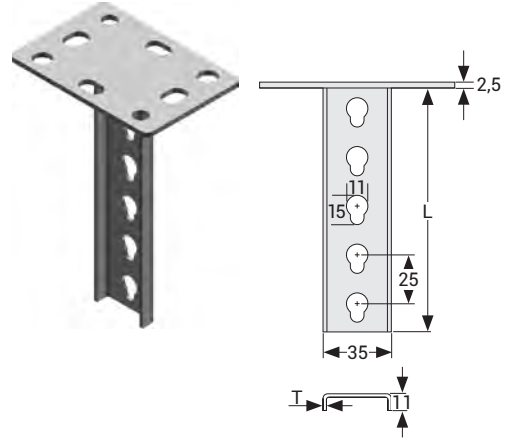
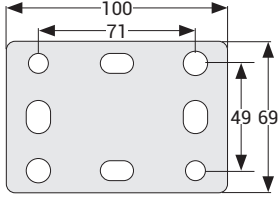

►Askı Uzatma Profilleri Pre-Galvaniz (TS EN 10346 - TS EN 10143), Sıcak Daldırma (TS EN ISO 1461)

Açıklama	T (mm)	L (mm)	Ambalaj (Adet)	Ağırlık (kg/ad)	PG Kodu	Ağırlık (kg/ad)	HDG Kodu
ASU 1A-1	2	125	20	0,089	3008580	0,098	3008581
ASU 1A-2	2	250	20	0,179	3008578	0,197	3008579
ASU 1A-3	2	500	20	0,358	3008576	0,394	3008577
ASU 1A-4	2	1000	20	0,716	3008574	0,788	3008575

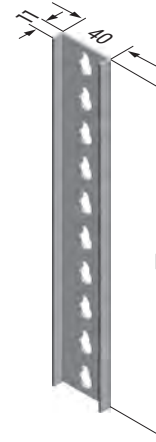

►Kanal Taşıyıcılar Sıcak Daldırma (TS EN ISO 1461)

Açıklama	T (mm)	H (mm)	W (mm)	Ağırlık (kg/ad)	HDG Kodu
40-50 AT6 100	2,5	35	95	0,450	3301107
40-50 AT6 200	2,5	35	195	0,509	3238952
40-50 AT6 300	2,5	35	295	0,667	3238953
60-75 AT6 100	2,5	55	95	0,485	3301108
60-75 AT6 200	2,5	55	195	0,591	3179917
60-75 AT6 300	2,5	55	295	0,700	3165065

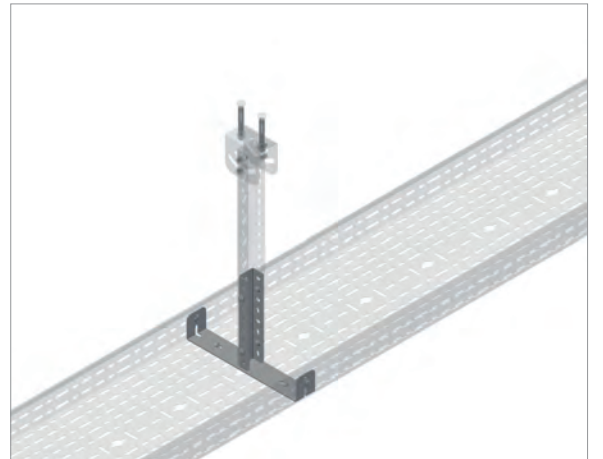
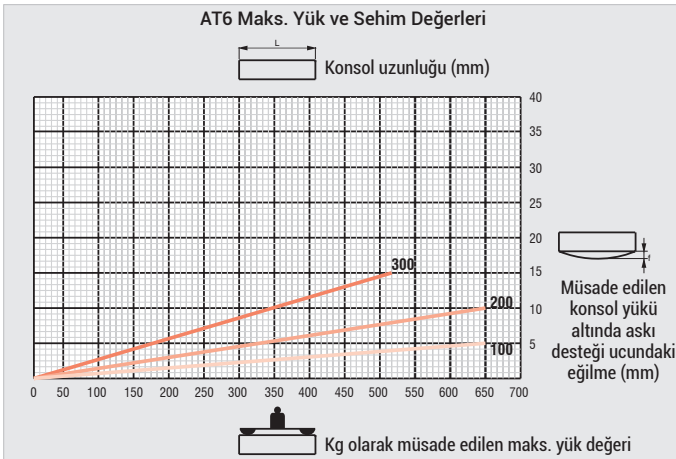
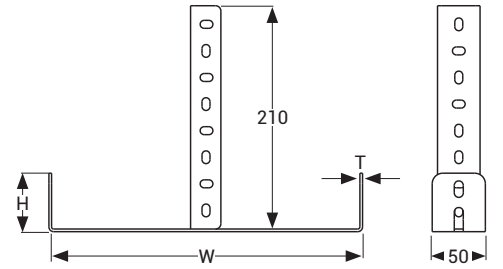

■ Paslanmaz üretimi için lütfen müşteri temsilciniz ile irtibata geçiniz.

■ Lütfen siparişlerinizde sipariş kodunu bildiriniz.

■ Özel ölçülerdeki siparişleriniz için lütfen firmamızı arayınız.

■ Malzeme ağırlıkları yaklaşık değerlerdedir. ± % 10 değişim gösterebilir.

■ Tüm ölçüler "mm" cinsinden verilmiştir.

■ PG= Pre-Galvaniz

■ HDG= Sıcak Daldırma

Açıklama	A (mm)	T (mm)	Ambalaj (Adet)	Ağırlık (kg/ad)	HDG Kodu
AT1 050	50	2	20	0,199	3008541
AT1 100	100	2	10	0,232	3008540
AT1 150	150	2	10	0,240	3008539
AT1 200	200	2	10	0,293	3008538

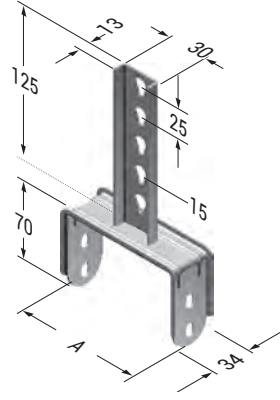

►Kanal Taşıyıcı Pre-Galvaniz (TS EN 10346 - TS EN 10143), Sıcak Daldırma (TS EN ISO 1461)

Açıklama	A (mm)	T (mm)	Ambalaj (Adet)	Ağırlık (kg/ad)	PG Kodu	Ağırlık (kg/ad)	HDG Kodu
4 AT2 050	50	2	10	0,089	3008536	0,098	3008537

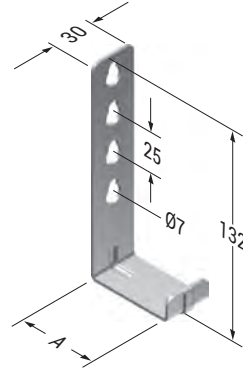

►Kanal Taşıyıcılar Pre-Galvaniz (TS EN 10346 - TS EN 10143), Sıcak Daldırma (TS EN ISO 1461)

Açıklama	A (mm)	T (mm)	Ambalaj (Adet)	Ağırlık (kg/tk)	PG Kodu	Ağırlık (kg/tk)	HDG Kodu
4 AT2 100	97	2	5	0,184	3008534	0,202	3008535
4 AT2 150	147	2	5	0,208	3008532	0,228	3008533
4 AT2 200	197	2	5	0,234	3008530	0,258	3008531
6 AT2 100	97	2	5	0,202	3008261	0,222	3008262
6 AT2 150	147	2	5	0,228	3008259	0,250	3008260
6 AT2 200	197	2	5	0,252	3008528	0,278	3008529

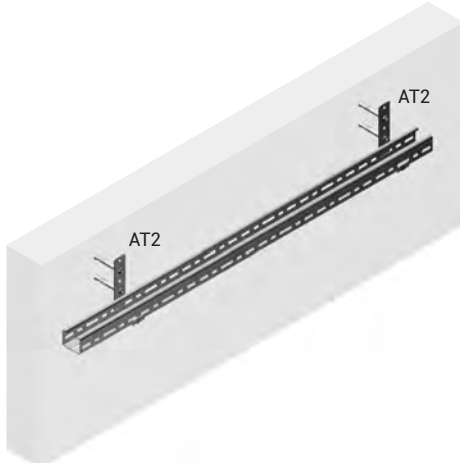
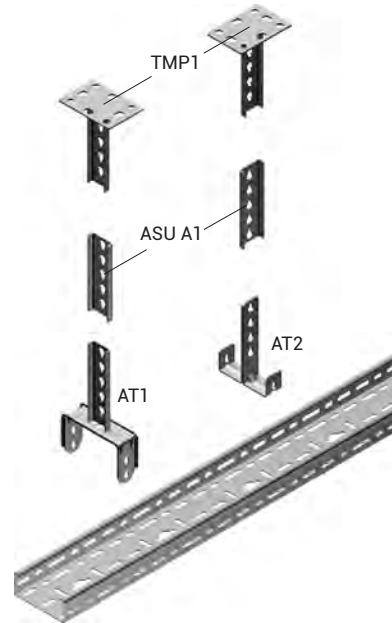
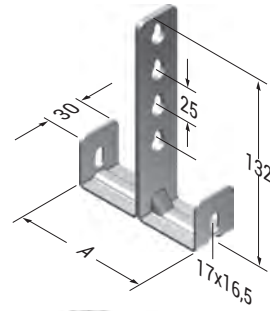

■ Paslanmaz üretimi için lütfen müşteri temsilciniz ile irtibata geçiniz.

■ Lütfen siparişlerinizde sipariş kodunu bildirin.

■ Özel ölçülerdeki siparişleriniz için lütfen firmamızı arayınız.

■ Malzeme ağırlıkları yaklaşık değerlerdedir. ± % 10 değişim gösterebilir.

■ Tüm ölçüler "mm" cinsinden verilmiştir.

■ PG= Pre-Galvaniz

■ HDG= Sıcak Daldırma

Açıklama	T (mm)	Ağırlık (kg/ad)	PG Kodu
ASU 2A BR DUVAR OMEGASI	4	0,277	3102914
BR 41x21 DUVAR OMEGASI	4	0,239	3102912
BR 41x41 DUVAR OMEGASI	4	0,298	3102913
KTK DUVAR OMEGASI	2	0,167	3102911

ASU 2A



KTK



BR 41x21



BR 41x41



►Askı Uzatma Profilleri Pre-Galvaniz (TS EN 10346 - TS EN 10143)

Açıklama	L (mm)	T (mm)	Ağırlık (kg/ad)	PG Kodu
ASU 2A BR - 1	125	2	0,175	3102905
ASU 2A BR - 2	250	2	0,350	3102906
ASU 2A BR - 3	500	2	0,700	3102907
ASU 2A BR - 4	1000	2	1,400	3102908
ASU 2A BR - 5	2000	2	2,800	3102909
ASU 2A BR - 6	3000	2	4,200	3102910

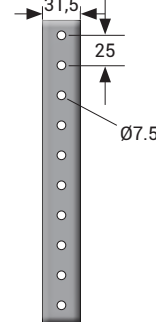
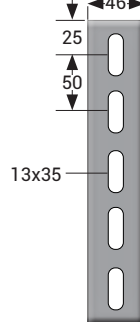

►Binrak Kanal Pre-Galvaniz (TS EN 10346 - TS EN 10143)

Açıklama	T (mm)	Ağırlık (kg/ad)	PG Kodu
BR 251 BINRAK 41X21 (Slot 13x35)	1,5	1,111	3102915
BR 452 BINRAK 41X41 (Slot 13x35)	1,5	1,336	3102916

BR 251

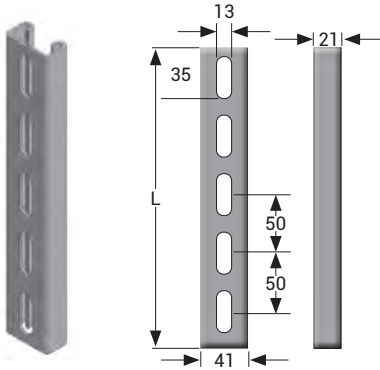

BR 452

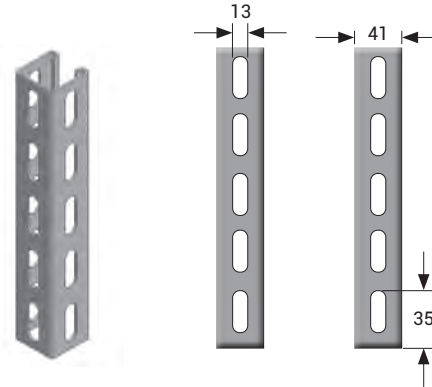

*Binrak siparişlerinde L boyu belirtiniz.

►KTK Konsol Pre-Galvaniz (TS EN 10346 - TS EN 10143)

Açıklama	A (mm)	T (mm)	F maks. (kg)	Ağırlık (kg/ad)	PG Kodu					
KTK 100	100	2	110	0,130	3004612					
KTK 200	200	2	110	0,254	3004613					
KTK 300	300	2	0,450	3004614	KTK 400	400	2	110	0,587	3004615
KTK 400	400	2	110	0,587	3004615					

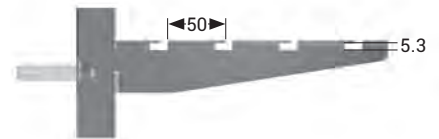

* KTK Konsol üzerine kablo kanalı sabitlemek için her konsol için 2 adet M6x12mm civata seti sipariş ediniz.

* KTK Konsol üzerine Kablo merdiveni sabitlemek için 2 adet SE 3 sabitleme elemanı, 2 adet M6x12mm civata seti sipariş ediniz.

■ Lütfen siparişlerinizde sipariş kodunu bildiriniz.

■ Özel ölçülerdeki siparişleriniz için lütfen firmamızı arayınız.

■ Malzeme ağırlıkları yaklaşık değerlerdedir. ± % 10 değişim gösterebilir.

■ Tüm ölçüler "mm" cinsinden verilmiştir.

■ PG= Pre-Galvaniz

■ HDG= Sıcak Daldırma

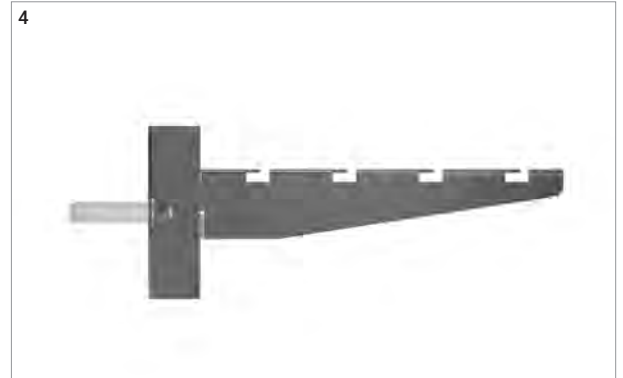
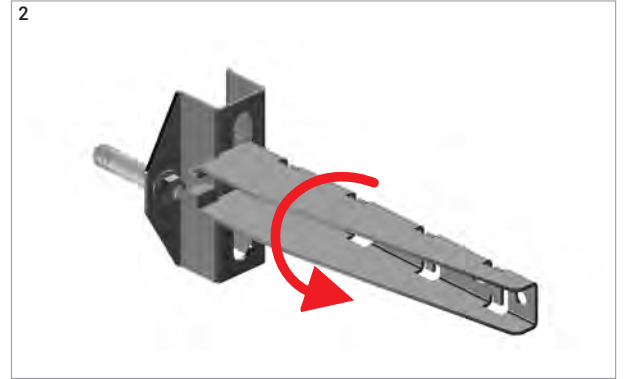
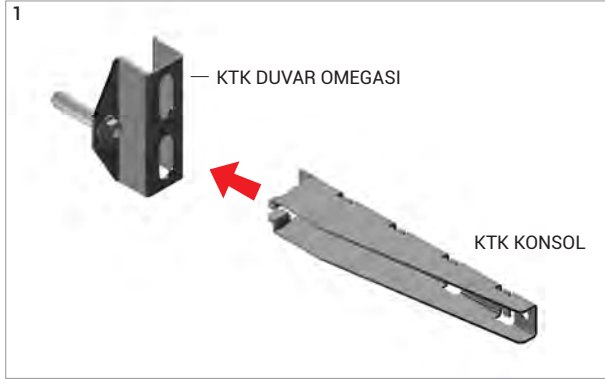
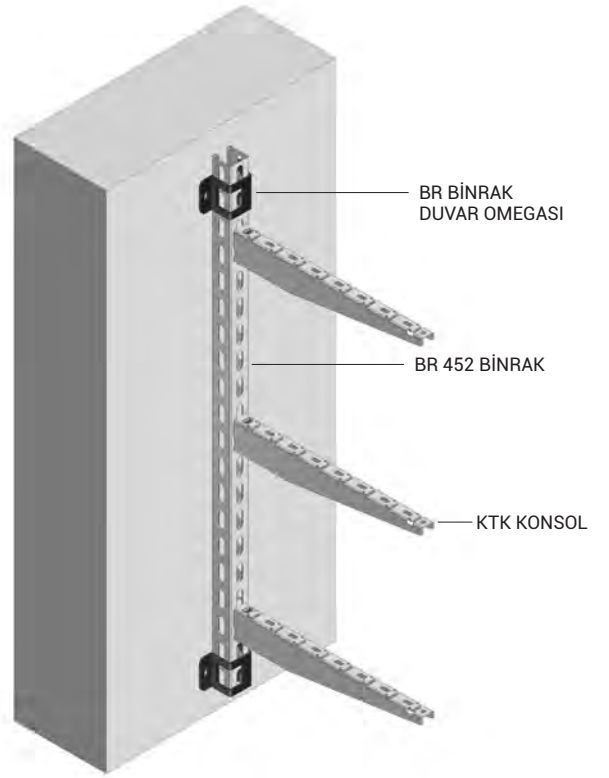
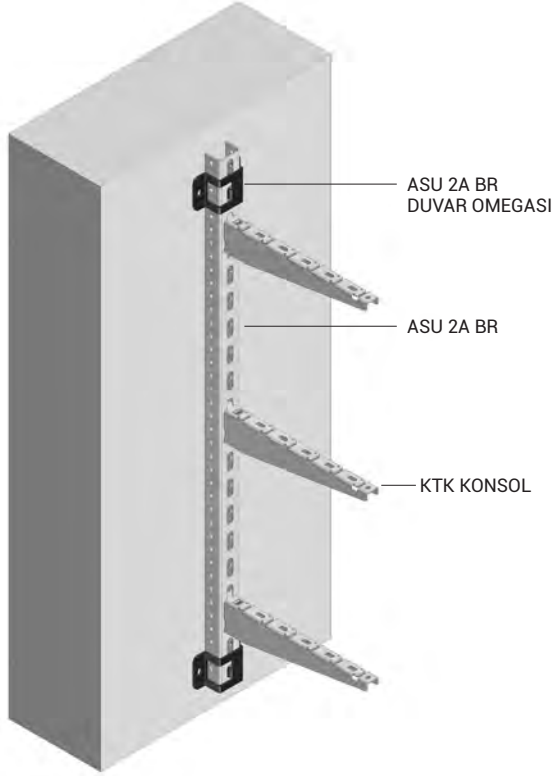

- Paslanmaz üretimi için lütfen müşteri temsilciniz ile irtibata geçiniz.
- Lütfen siparişlerinizde sipariş kodunu bildirin.
- Özel ölçülerdeki siparişleriniz için lütfen firmamızı arayınız.
- Malzeme ağırlıkları yaklaşık değerlerdedir. ± % 10 değişim gösterebilir.

■ Tüm ölçüler "mm" cinsinden verilmiştir.

- PG= Pre-Galvaniz
- HDG= Sıcak Daldırma

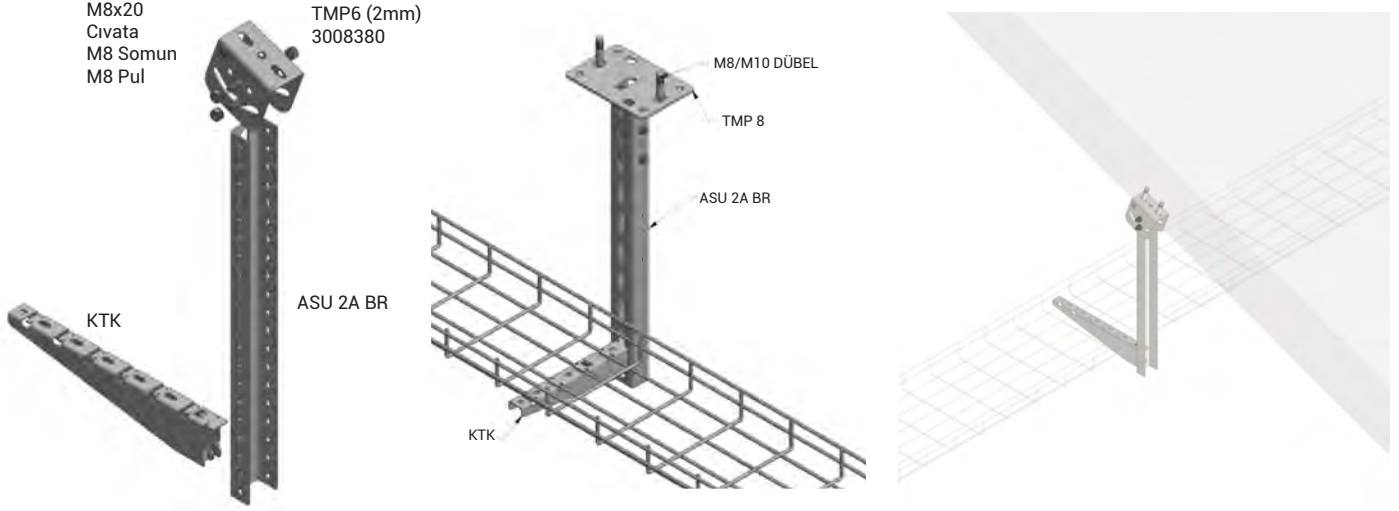

► Tek Taraf Uygulamaları

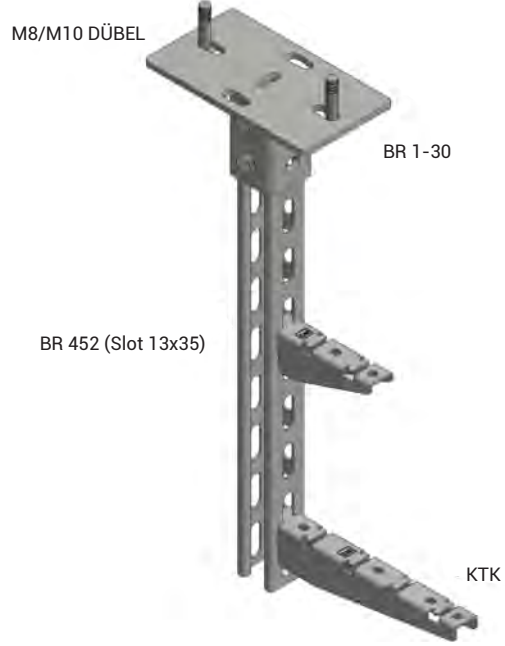
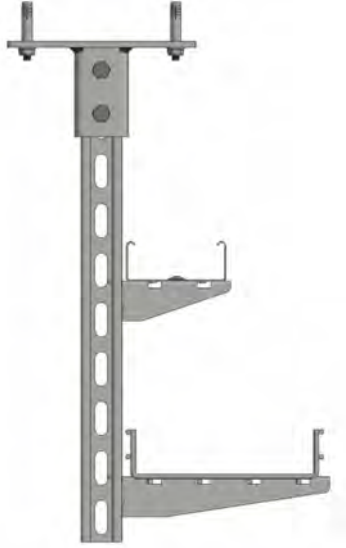

► Çift Taraf Uygulamaları

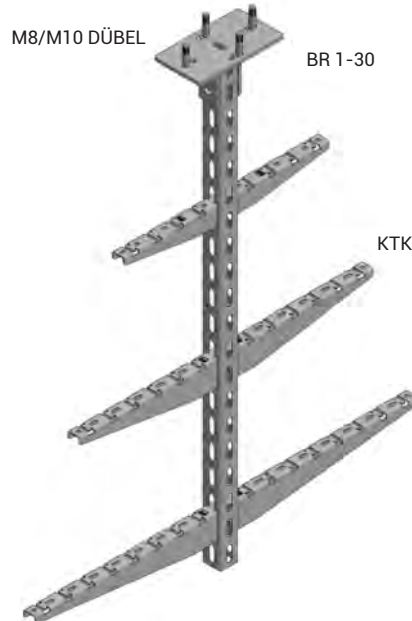
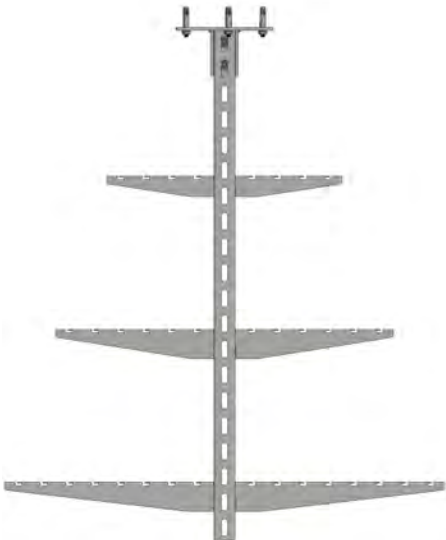

Açıklama	L (mm)	T (mm)	Ambalaj (Adet)	Ağırlık (kg/ad)	PG Kodu
ASU 1,5A-4	1000	1,5	10	1,113	3086455
ASU 1,5A-5	2000	1,5	10	2,225	3086457
ASU 1,5A-6	3000	1,5	20	3,338	3086458
ASU 2A-1	125	2	10	0,184	3008588
ASU 2A-2	250	2	10	0,407	3008586
ASU 2A-3	500	2	10	0,740	3008584
ASU 2A-4	1000	2	10	1,489	3008582
ASU 2A-5	2000	2	10	2,978	3008167
ASU 2A-6	3000	2	20	4,468	3008174

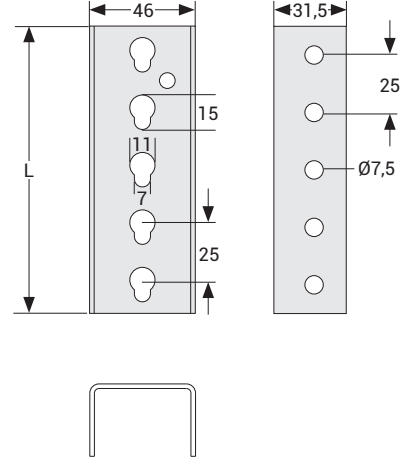

Askı Uzatma Profilleri Sıcak Daldırma (TS EN ISO 1461)

Açıklama	L (mm)	T (mm)	Ambalaj (Adet)	Ağırlık (kg/ad)	HDG Kodu
ASU 1,5A-4	1000	1,5	10	1,224	3086459
ASU 1,5A-5	2000	1,5	10	2,393	3086460
ASU 1,5A-6	3000	1,5	20	3,672	3086461
ASU 2A-1	125	2	10	0,202	3008589
ASU 2A-2	250	2	10	0,447	3008587
ASU 2A-3	500	2	10	0,814	3008585
ASU 2A-4	1000	2	10	1,600	3008583
ASU 2A-5	2000	2	10	3,168	3008168
ASU 2A-6	3000	2	20	4,750	3008175
ASU 3A-4	1000	3	10	2,343	3086433
ASU 3A-5	2000	3	10	4,685	3086434
ASU 3A-6	3000	3	20	7,028	3086435

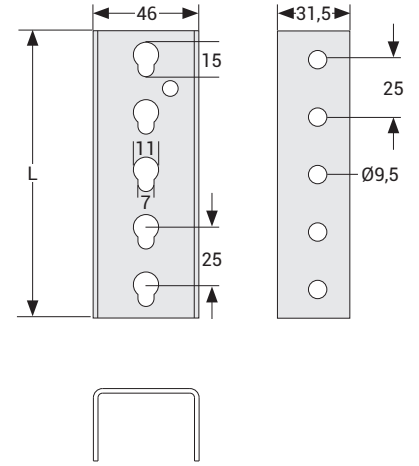

Asu Birleştirme Elemanı Pre-Galvaniz (TS EN 10346 - TS EN 10143), Sıcak Daldırma (TS EN ISO 1461)

Açıklama	L (mm)	T (mm)	Ambalaj (Adet)	Ağırlık (kg/ad)	PG Kodu	Ağırlık (kg/ad)	HDG Kodu
Asu Birleştirme Elemanı	135	2	20	0,173	3006640	0,190	3006641

- ASU birleştirme elemanı ile beraber ;
8 takım M6x12 civata takımı sipariş edilmelidir.

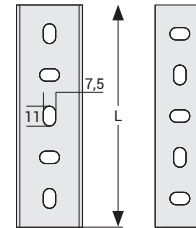

Açıklama	Ağırlık (kg/ad)	Ürün Kodu
Asu Koruma Başlığı	0,005	1027657



- Paslanmaz üretimi için lütfen müşteri temsilciniz ile irtibata geçiniz.
- Lütfen siparişlerinizde sipariş kodunu bildiriniz.
- Özel ölçülerdeki siparişleriniz için lütfen firmamızı arayınız.
- Malzeme ağırlıklarını yaklaşık değerlerdedir. ± % 10 değişim gösterebilir.

■ Tüm ölçüler "mm" cinsinden verilmiştir.

■ PG= Pre-Galvaniz
■ HDG= Sıcak Daldırma

Açıklama	A (mm)	T (mm)	Ambalaj (Adet)	Ağırlık (kg/ad)	PG Kodu	Ağırlık (kg/ad)	HDG Kodu
TS 050	55	2	20	0,107	3008556	0,118	3008557
TS 100	105	2	20	0,165	3008554	0,182	3008555
TS 150	155	2	20	0,224	3008552	0,246	3008553
TS 200	205	2	10	0,283	3008550	0,311	3008551
TS 250	255	2	10	0,474	3008548	0,521	3008549
TS 300	305	2	10	0,552	3008546	0,607	3008547
TS 400	405	2	10	0,710	3008544	0,781	3008545
TS 500	505	2	10	0,868	3008542	0,955	3008543
TS 600	605	2	10	1,025	3005827	1,128	3005828

TS 050
TS 100
TS 150
TS 200

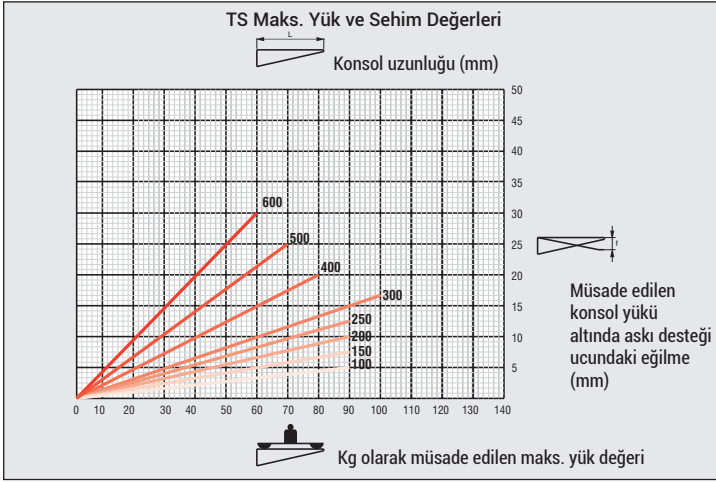
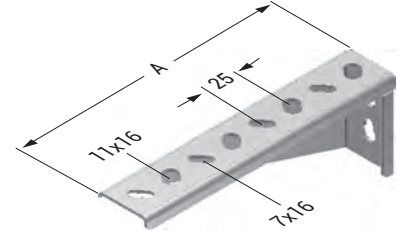
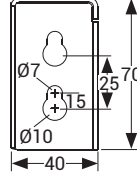

TS 250
TS 300
TS 400
TS 500
TS 600

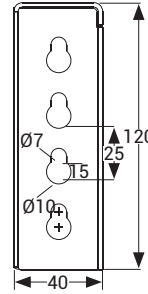

Tablo yük değerleri, TS EN 61537 Standardı temel alınarak belirtilmiştir.

► ETS-D ASKI Sıcak Daldırma (TS EN ISO 1461)

Açıklama	A (mm)	T (mm)	Ağırlık (kg/ad)	HDG Kodu
ETS-D 050 ASKI ELEMANI	70	2	0,191	3048986
ETS-D 100 ASKI ELEMANI	120	2	0,256	3048987
ETS-D 150 ASKI ELEMANI	170	2	0,325	3048988
ETS-D 200 ASKI ELEMANI	220	2	0,392	3048989
ETS-D 300 ASKI ELEMANI	320	2	0,679	3048990
ETS-D 400 ASKI ELEMANI	420	2	0,850	3048991
ETS-D 500 ASKI ELEMANI	520	2	1,021	3048992
ETS-D 600 ASKI ELEMANI	620	2	1,192	3048993

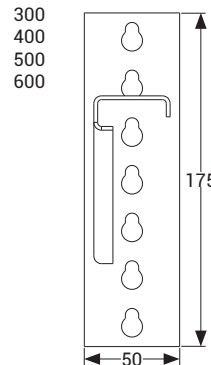
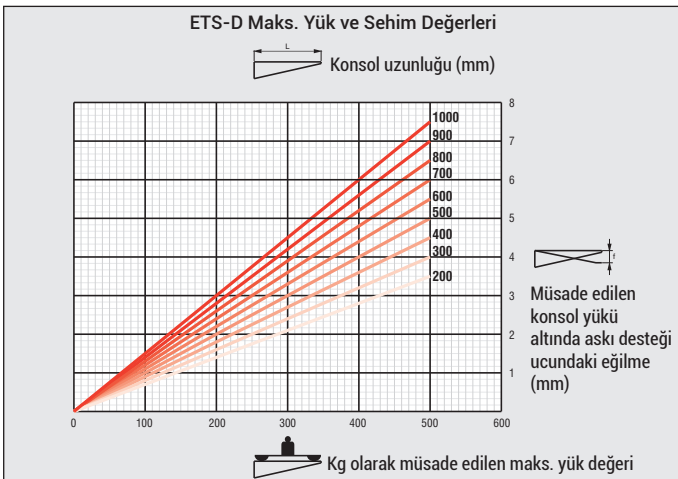
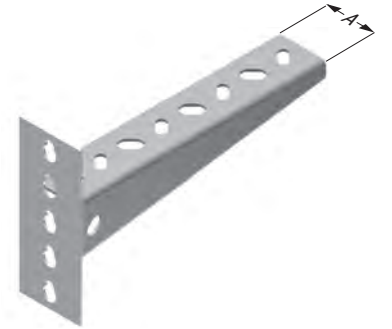
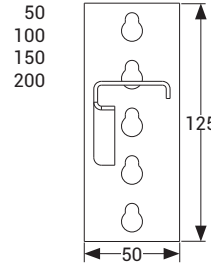

■ Paslanmaz üretimi için lütfen müşteri temsilciniz ile irtibata geçiniz.

■ Lütfen siparişlerinizde sipariş kodunu bildiriniz.

■ Özel ölçülerdeki siparişleriniz için lütfen firmamızı arayınız.

■ Malzeme ağırlıkları yaklaşık değerlerdedir. ± % 10 değişim gösterebilir.

■ Tüm ölçüler "mm" cinsinden verilmiştir.

■ PG= Pre-Galvaniz

■ HDG= Sıcak Daldırma

Açıklama	T (mm)	L (mm)	Ağırlık (kg/ad)	HDG Kodu
40x40x4	4	1000	3,362	3086602
40x40x4	4	2000	6,723	3086603
40x40x4	4	3000	10,085	3086604
50x50x4	4	1000	4,398	3086608
50x50x4	4	2000	8,796	3086609
50x50x4	4	3000	13,193	3086610

U-PROFİL GÜVENLİ YÜK TAŞIMA KAPASİTELERİ			
YÜKLEME YÖNÜ	L (mm)	Maks. İzin Verilen Yük q (kg)	
		40x40x4mm	50x50x4mm
	500	400	600
	750	330	510
	1000	270	430
	1250	210	375
	1500	170	320
	1750	140	265
	2000	120	210
	2250	100	185
	2500	85	160
	2750	70	140
	3000	60	120



►►KT Kanal Taşıyıcılar Pre-Galvaniz (TS EN 10346 - TS EN 10143), Sıcak Daldırma (TS EN ISO 1461)

Açıklama	A (mm)	T (mm)	Ambalaj (Adet)	Ağırlık (kg/ad)	PG Kodu	Ağırlık (kg/ad)	HDG Kodu
KT 050	90	1,5	40	0,115	3008572	0,126	3008573
KT 100	140	1,5	20	0,170	3008570	0,187	3008571
KT 150	190	1,5	20	0,224	3008568	0,246	3008569
KT 200	240	1,5	20	0,281	3008566	0,309	3008567
KT 250	290	1,5	20	0,337	3008564	0,370	3008565
KT 300	340	1,5	10	0,428	3008562	0,470	3008563
KT 400	440	2	10	0,682	3008560	0,750	3008561
KT 500	540	2	10	0,840	3008558	0,924	3008559
KT 600	640	2	10	0,997	3008263	1,097	3008264

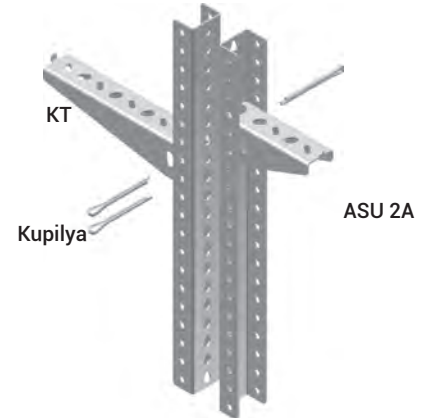
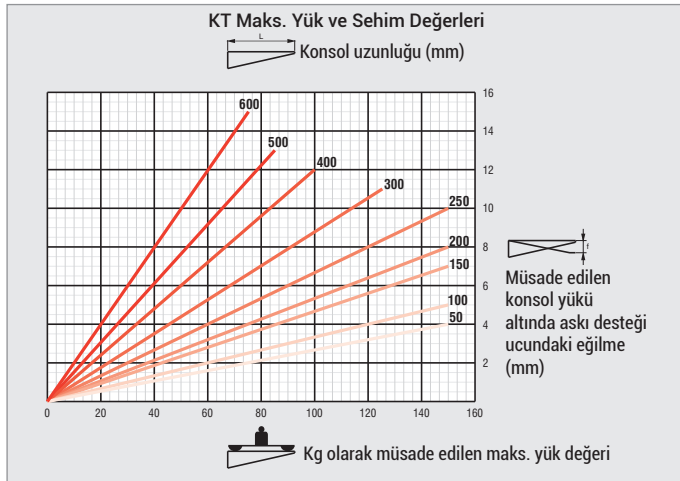
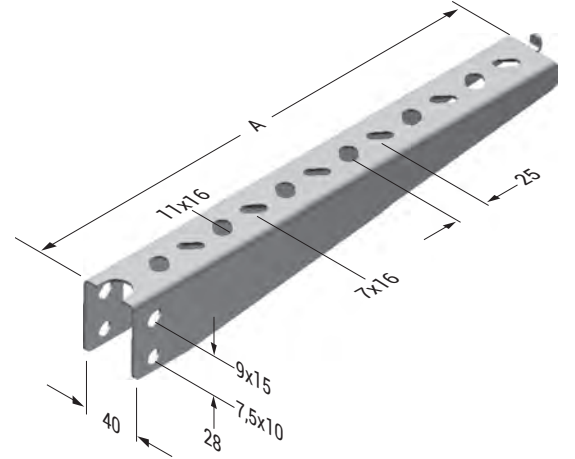

- Paslanmaz üretimi için lütfen müşteri temsilciniz ile irtibata geçiniz.
- Lütfen siparişlerinizde sipariş kodunu bildirin.
- Özel ölçülerdeki siparişleriniz için lütfen firmamızı arayınız.
- Malzeme ağırlıkları yaklaşık değerlerdedir. ± % 10 değişim gösterebilir.

- KT Montajında A ölçüsü 90-140-190-240'a kadar tek kupilya 290'dan640'a kadar çift kupilya kullanılması önerilir.
- Tüm ölçüler "mm" cinsinden verilmiştir.
- PG= Pre-Galvaniz
- HDG= Sıcak Daldırma

Açıklama	T (mm)	Ambalaj (Adet)	Ağırlık (kg/ad)	PG Kodu
TMP 6 Tavan Montaj Elemanı	2	10	0,269	3008379

TMP 6 (2mm)

TMP 6 (4mm)



Açıklama	T (mm)	Ambalaj (Adet)	Ağırlık (kg/ad)	HDG Kodu
TMP 6 Tavan Montaj Elemanı	2	10	0,296	3008380
TMP 6 Tavan Montaj Elemanı	4	10	0,884	3006349

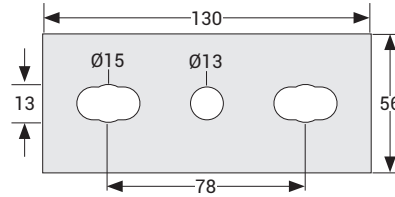
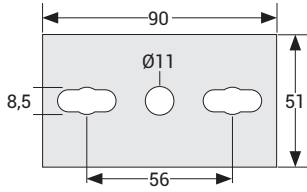
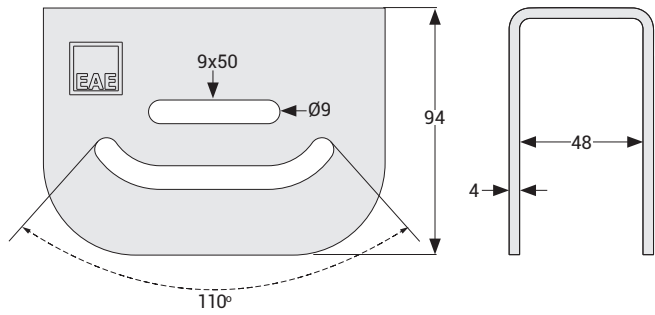
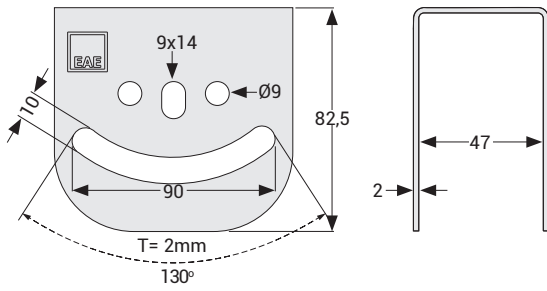

M8x20
Cıvata
M8 Somun
M8 Pul
Sipariş edilmelidir.

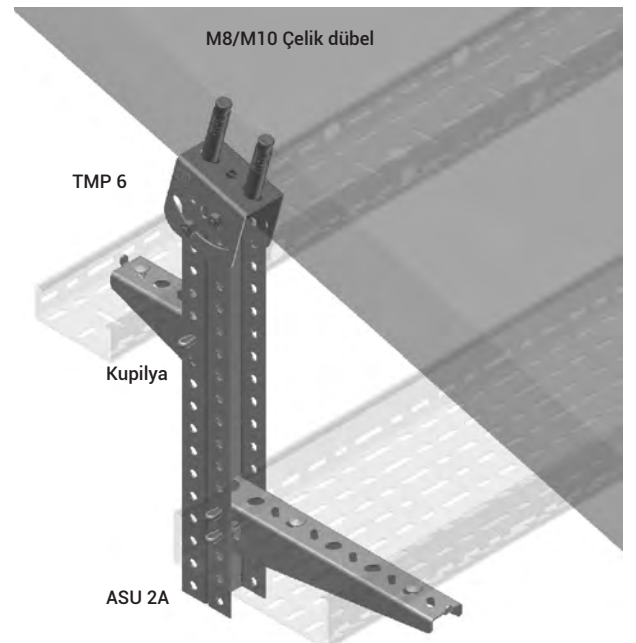
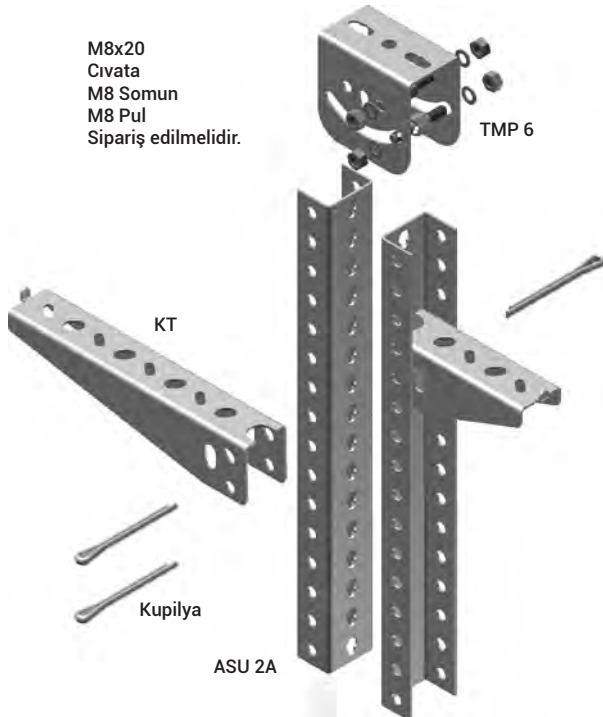

Açıklama	T (mm)	Çekme Yüğü (kg)	Ağırlık (kg/ad)	HDG Kodu
TMP 8 Tavan Montaj Elemanı	4	500	0,688	3008382

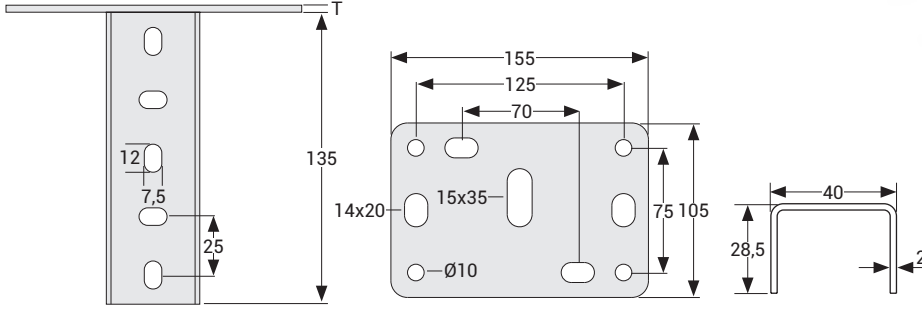

Açıklama	T (mm)	Çekme Yüğü (kg)	Ağırlık (kg/ad)	HDG Kodu
TMPY 8 Tavan Montaj Elemanı	2,5	500	0,321	3164763

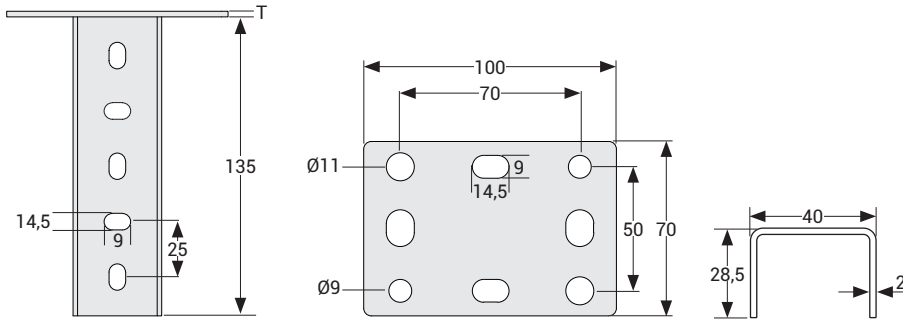

- Maks. 1 metreye kadar olan ASU profiller ile kullanılması önerilir.

Açıklama	T (mm)	Çekme Yüğü (kg)	Ağırlık (kg/ad)	HDG Kodu
TMP 9 Tavan Montaj Elemanı	4	500	0,877	3008383

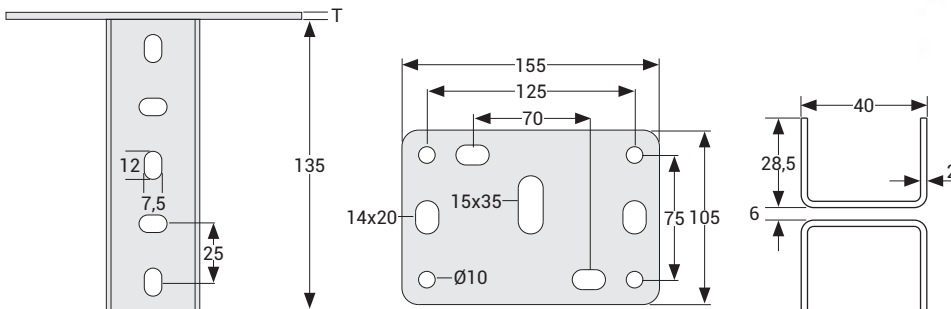
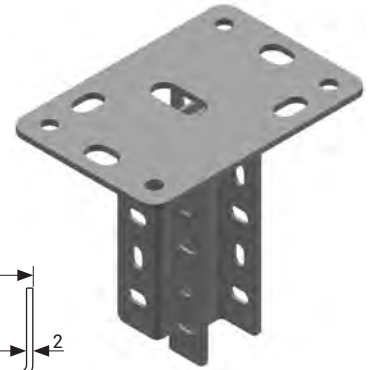

■ Paslanmaz üretimi için lütfen müşteri temsilciniz ile irtibata geçiniz.

■ Lütfen siparişlerinizde sipariş kodunu bildiriniz.

■ Özel ölçülerdeki siparişleriniz için lütfen firmamızı arayınız.

■ Malzeme ağırlıklarını yaklaşık değerlerdedir. ± % 10 değişim gösterebilir.

■ Tüm ölçüler "mm" cinsinden verilmiştir.

■ PG= Pre-Galvaniz

■ HDG= Sıcak Daldırma

Açıklama	T (mm)	L (mm)	Çekme Yüğü (kg)	Ambalaj (Adet)	Ağırlık (kg/ad)	HDG Kodu
TMP41 Tavan Montaj Elemanı	2	125	500	20	0,337	3008232
TMP42 Tavan Montaj Elemanı	2	250	500	20	0,542	3008233
TMP43 Tavan Montaj Elemanı	2	500	500	10	0,949	3008234
TMP44 Tavan Montaj Elemanı	2	1000	500	-	2,131	3008235
TMP45 Tavan Montaj Elemanı	2	2000	500	-	3,791	3007952

TMP 44
TMP 45

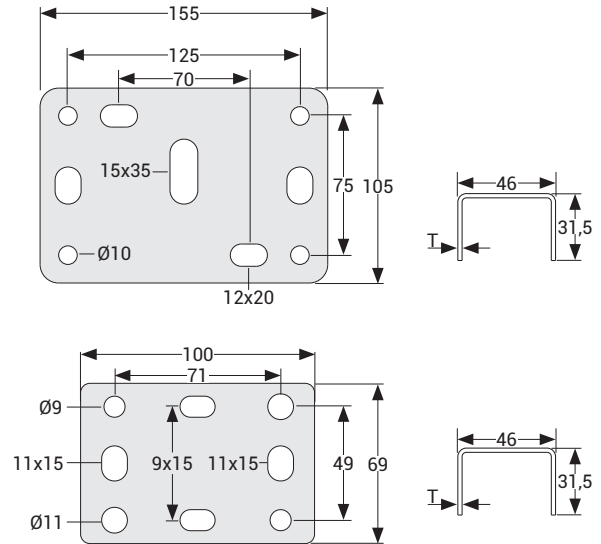
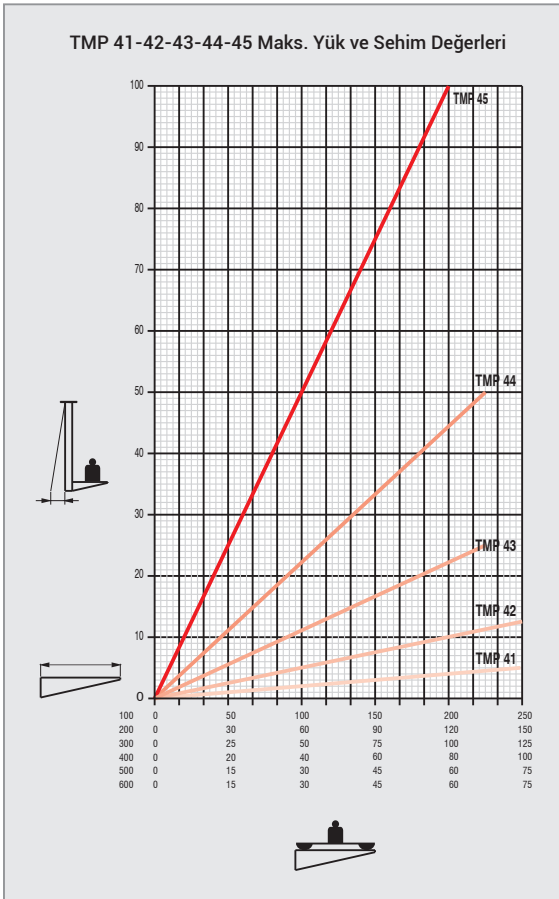
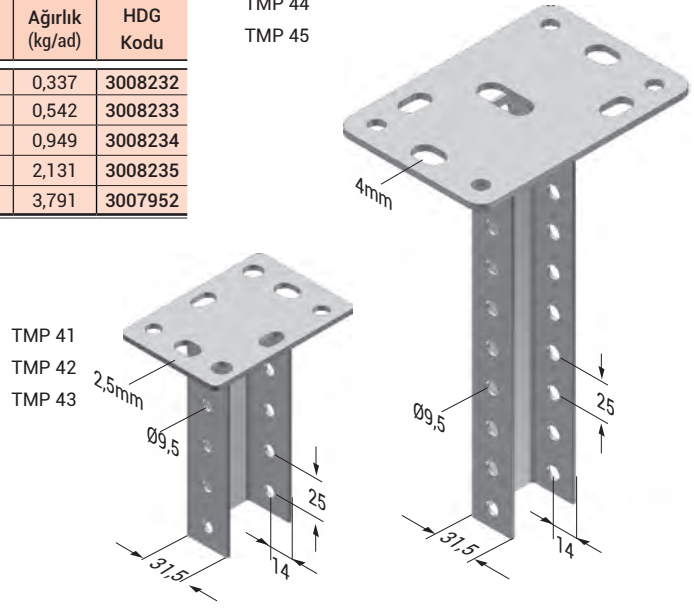

	Kg olarak müsaade edilen maks. yük değeri
	Konsol uzunluğu (mm)
	Ürün standartımızda belirtilen askı destek mesafeleri
	Müsaade edilen konsol yükü altında askı desteği ucundaki eğilme (mm)

Tablo yük değerleri, TS EN 61537 Standardı temel alınarak belirtilmiştir.

- Paslanmaz üretimi için lütfen müşteri temsilciniz ile irtibata geçiniz.
- Lütfen siparişlerinizde sipariş kodunu bildiriniz.
- Özel ölçülerdeki siparişleriniz için lütfen firmamızı arayınız.
- Malzeme ağırlıkları yaklaşık değerlerdedir. ± % 10 değişim gösterebilir.

■ Tüm ölçüler "mm" cinsinden verilmiştir.

- PG= Pre-Galvaniz
- HDG= Sıcak Daldırma

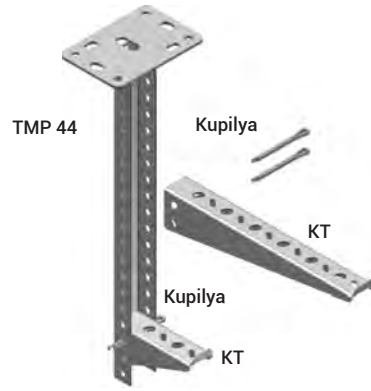
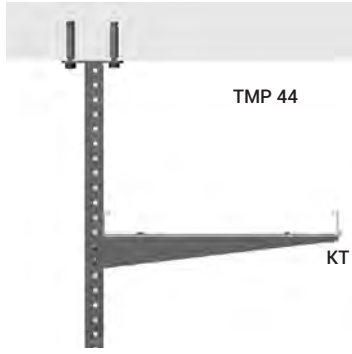

Tek Taraflı 1 Sıra	DÜŞEY ASKI: TMP 41 / TMP 45 Serisi			P (kg) TEK TARAFLI YÜKLEME KOŞULUNDA İZİN VERİLEN MAKSİMUM YÜK					
	Türü	L (mm)	Fz maks. (kg)	A (Konsol Boyu)					
				100	200	300	400	500	600
	TMP 41	125	500	240	220	200	180	160	140
	TMP 42	250		240	220	200	180	160	140
	TMP 43	500		240	220	200	180	160	140
	TMP 44	1000		220	200	180	150	120	100
	TMP 45	2000		140	120	100	80	70	60

Çift Taraflı 1 Sıra	DÜŞEY ASKI: TMP 41 / TMP 45 Serisi			P (kg) ÇİFT TARAFLI YÜKLEME KOŞULUNDA İZİN VERİLEN MAKSİMUM YÜK					
	Türü	L (mm)	Fz maks. (kg)	A (Konsol Boyu)					
				100	200	300	400	500	600
	TMP 41	125	500	250	250	250	250	250	250
	TMP 42	250		250	250	250	250	250	250
	TMP 43	500		250	250	250	250	250	250
	TMP 44	1000		250	250	250	250	250	250
	TMP 45	2000		250	250	250	250	250	250

Tek Taraflı 2 Sıra	DÜŞEY ASKI: TMP 41 / TMP 45 Serisi			P (kg) TEK TARAFLI YÜKLEME KOŞULUNDA İZİN VERİLEN MAKSİMUM YÜK					
	Türü	L (mm)	Fz maks. (kg)	A (Konsol Boyu)					
				100	200	300	400	500	600
	TMP 41	125	500	120	110	100	90	80	70
	TMP 42	250		120	110	100	90	80	70
	TMP 43	500		120	110	100	90	80	70
	TMP 44	1000		110	100	90	75	60	50
	TMP 45	2000		70	60	50	40	35	30

Çift Taraflı 2 Sıra	DÜŞEY ASKI: TMP 41 / TMP 45 Serisi			P (kg) ÇİFT TARAFLI YÜKLEME KOŞULUNDA İZİN VERİLEN MAKSİMUM YÜK					
	Türü	L (mm)	Fz maks. (kg)	A (Konsol Boyu)					
				100	200	300	400	500	600
	TMP 41	125	500	125	125	125	125	125	125
	TMP 42	250		125	125	125	125	125	125
	TMP 43	500		125	125	125	125	125	125
	TMP 44	1000		125	125	125	125	125	125
	TMP 45	2000		125	125	125	125	125	125

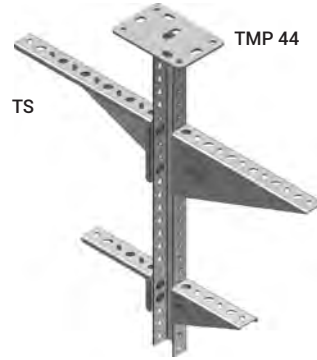
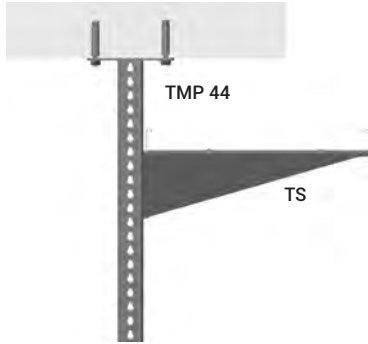

KT Montajında 90-140-190-240'a kadar tek kupilya 290'dan...640'a kadar çift kupilya kullanılmalıdır.

Tek Taraflı 1 Sıra	DÜŞEY ASKI: TMP 41 / TMP 45 Serisi			P (kg) TEK TARAFLI YÜKLEME KOŞULUNDA İZİN VERİLEN MAKSİMUM YÜK					
	Türü	L (mm)	Fz maks. (kg)	A (Konsol Boyu)					
				100-250	300	400	500	600	
	TMP 41	125	500	90	100	80	70	60	60
	TMP 42	250		90	100	80	70	60	
	TMP 43	500		90	100	80	70	60	
	TMP 44	1000		90	100	80	70	60	
	TMP 45	2000		90	100	80	70	60	

Çift Taraflı 1 Sıra	DÜŞEY ASKI: TMP 41 / TMP 45 Serisi			P (kg) ÇİFT TARAFLI YÜKLEME KOŞULUNDA İZİN VERİLEN MAKSİMUM YÜK					
	Türü	L (mm)	Fz maks. (kg)	A (Konsol Boyu)					
				100-250	300	400	500	600	
	TMP 41	125	500	90	100	80	70	60	60
	TMP 42	250		90	100	80	70	60	
	TMP 43	500		90	100	80	70	60	
	TMP 44	1000		90	100	80	70	60	
	TMP 45	2000		90	100	80	70	60	

Tek Taraflı 2 Sıra	DÜŞEY ASKI: TMP 41 / TMP 45 Serisi			P (kg) TEK TARAFLI YÜKLEME KOŞULUNDA İZİN VERİLEN MAKSİMUM YÜK					
	Türü	L (mm)	Fz maks. (kg)	A (Konsol Boyu)					
				100-250	300	400	500	600	
	TMP 41	125	500	90	100	70	70	60	60
	TMP 42	250		90	100	70	70	60	
	TMP 43	500		90	100	70	70	60	
	TMP 44	1000		90	90	70	60	50	
	TMP 45	2000		80	60	50	40	30	

Çift Taraflı 2 Sıra	DÜŞEY ASKI: TMP 41 / TMP 45 Serisi			P (kg) ÇİFT TARAFLI YÜKLEME KOŞULUNDA İZİN VERİLEN MAKSİMUM YÜK					
	Türü	L (mm)	Fz maks. (kg)	A (Konsol Boyu)					
				100-250	300	400	500	600	
	TMP 41	125	500	90	100	80	70	60	60
	TMP 42	250		90	100	80	70	60	
	TMP 43	500		90	100	80	70	60	
	TMP 44	1000		90	100	80	70	60	
	TMP 45	2000		90	100	80	70	60	

■ Lütfen siparişlerinizde sipariş kodunu bildiriniz.

■ Özel ölçülerdeki siparişleriniz için lütfen firmamızı arayınız.

■ Malzeme ağırlıkları yaklaşık değerlerdir. ± % 10 değişim gösterebilir.

■ Tüm ölçüler "mm" cinsinden verilmiştir.

■ PG= Pre-Galvaniz

■ HDG= Sıcak Daldırma

Açıklama	T (mm)	L (mm)	Ağırlık (kg/ad)	HDG Kodu
UPY 150	3	150	0,451	3004419
UPY 300	3	300	0,902	3004420
UPY 400	3	400	1,203	3004422
UPY 500	3	500	1,507	3004424
UPY 600	3	600	1,804	3004426
UPY 700	3	700	2,112	3004428
UPY 800	3	800	2,398	3004429
UPY 900	3	900	2,695	3004430
UPY 1000	3	1000	3,037	3004431
UPY 1100	3	1100	3,307	3004432
UPY 1200	3	1200	3,608	3004433
UPY 1300	3	1300	3,905	3004434
UPY 1400	3	1400	4,202	3004435
UPY 1500	3	1500	4,555	3004436
UPY 1600	3	1600	4,818	3004437
UPY 1700	3	1700	5,115	3004438
UPY 1800	3	1800	5,412	3004439
UPY 1900	3	1900	5,712	3004440
UPY 2000	3	2000	6,012	3004441
UPY 3000	3	3000	9,020	3001953
UPY 150	4	150	0,586	3004486
UPY 300	4	300	1,172	3004487
UPY 400	4	400	1,562	3004489
UPY 500	4	500	1,956	3004491
UPY 600	4	600	2,343	3004493
UPY 700	4	700	2,728	3004495
UPY 800	4	800	3,124	3004496
UPY 900	4	900	3,515	3004497
UPY 1000	4	1000	3,945	3004498
UPY 1100	4	1100	4,296	3004499
UPY 1200	4	1200	4,686	3004500
UPY 1300	4	1300	5,071	3004501
UPY 1400	4	1400	5,467	3004502
UPY 1500	4	1500	5,917	3004503
UPY 1600	4	1600	6,248	3004504
UPY 1700	4	1700	6,633	3004505
UPY 1800	4	1800	7,029	3004506
UPY 1900	4	1900	7,414	3004507
UPY 2000	4	2000	7,811	3004508
UPY 3000	4	3000	11,716	3001954

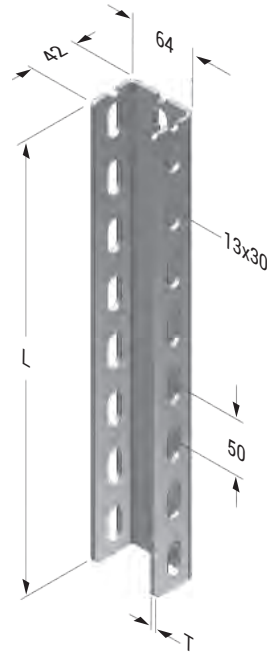

UPY Konsol ek montajı için ;

I-80 I Profil ek 1 adet

U-65 U Profil Ek elemanı 1 adet

M10x30 Cıvata 4 adet

M10 Somun 4 adet

M10 Pul 8 adet

M10 Yaylı Rondela 4 adet sipariş edilmelidir.

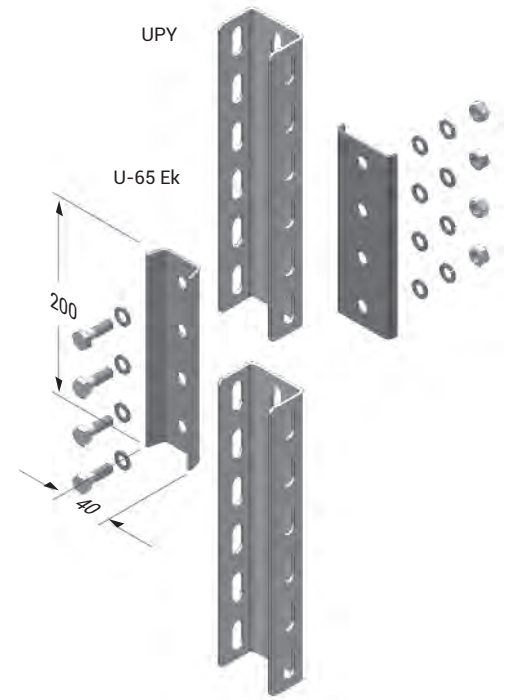

UPY-PROFİL GÜVENLİ YÜK TAŞIMA KAPASİTELERİ			
YÜKLEME YÖNÜ	L (mm)	Maks. İzin Verilen Yük q (kg)	
		UPY - 3mm	UPY - 4mm
YAYILI YÜK	500	700	800
	750	590	700
	1000	480	600
	1250	400	500
	1500	320	400
	1750	280	340
	2000	240	300
	2250	210	260
	2500	185	225
	2750	170	210
	3000	160	200

■ Paslanmaz üretimi için lütfen müşteri temsilciniz ile irtibata geçiniz.

■ Lütfen siparişlerinizde sipariş kodunu bildiriniz.

■ Özel ölçülerdeki siparişleriniz için lütfen firmamızı arayınız.

■ Malzeme ağırlıkları yaklaşık değerlerdedir. ± % 10 değişim gösterebilir.

■ Tüm ölçüler "mm" cinsinden verilmiştir.

■ PG= Pre-Galvaniz

■ HDG= Sıcak Daldırma

Açıklama	T (mm)	Çekme Yüğü (kg)	Ambalaj (Adet)	Ağırlık (kg/ad)	HDG Kodu
TMP 2	4	900	10	1,454	3086553

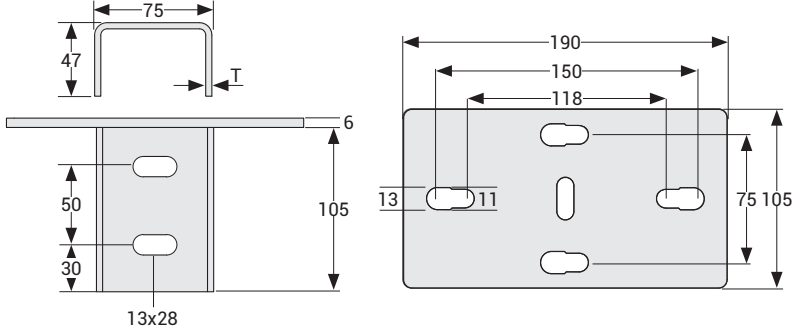

TMP 2 Montaj elemanında;
4 adet M10x30 civata
8 adet M10 pul
4 adet M10 yaylı rondela
4 adet M10 somun malzemeleri kullanılmalıdır.

■ Bu ürün UPY profil ile kullanıma uygundur.

Açıklama	T (mm)	Çekme Yüğü (kg)	Ambalaj (Adet)	Ağırlık (kg/ad)	HDG Kodu
TMP 3	4	900	10	1,689	3086554

TMP 3 Montaj elemanında;
6 adet M10x30 civata
12 adet M10 pul
6 adet M10 yaylı rondela
6 adet M10 somun malzemeleri kullanılmalıdır.

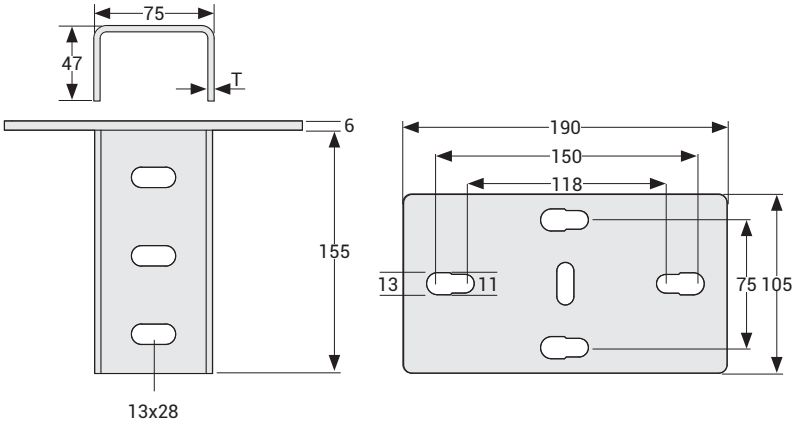

■ Bu ürün UPY profil ile kullanıma uygundur.

Açıklama	T (mm)	Ağırlık (kg/ad)	PG Kodu
TMP 11 Tavan/Taban Sabitleme Tek	2,5	0,298	3333454

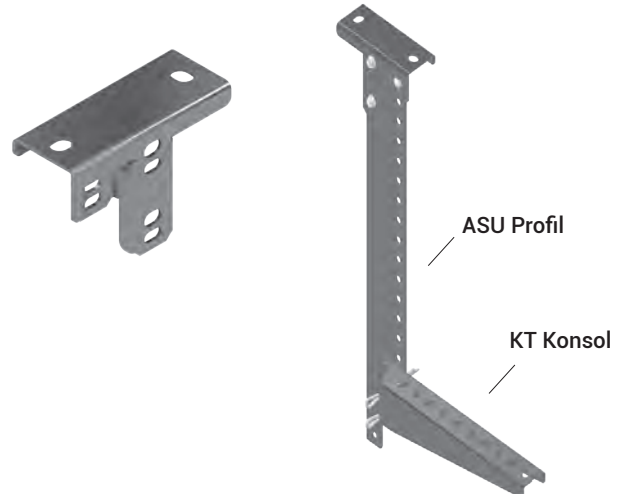
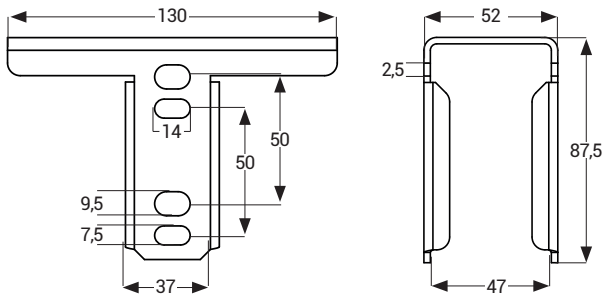

■ Paslanmaz üretimi için lütfen müşteri temsilciniz ile irtibata geçiniz.

■ Lütfen siparişlerinizde sipariş kodunu bildiriniz.

■ Özel ölçülerdeki siparişleriniz için lütfen firmamızı arayınız.

■ Malzeme ağırlıkları yaklaşık değerlerdedir. ± % 10 değişim gösterebilir.

■ Tüm ölçüler "mm" cinsinden verilmiştir.

■ PG= Pre-Galvaniz

■ HDG= Sıcak Daldırma

E-LINEA-A

►► U TİPİ TAŞIYICILAR

► Sıcak Daldırma (TS EN ISO 1461)

Açıklama	L (mm)	Çekme Yüğü (kg)	Ağırlık (kg/ad)	HDG Kodu
UPD 300	300	900	2,101	3004510
UPD 400	400	900	2,497	3004512
UPD 500	500	900	2,882	3004514
UPD 600	600	900	3,267	3004516
UPD 700	700	900	3,674	3004518
UPD 800	800	900	4,056	3004519
UPD 900	900	900	4,451	3004520
UPD 1000	1000	900	4,837	3004521
UPD 1100	1100	900	5,226	3004522
UPD 1200	1200	900	5,610	3004523
UPD 1300	1300	900	6,006	3004524
UPD 1400	1400	900	6,391	3004525
UPD 1500	1500	900	6,787	3004526
UPD 1600	1600	900	7,172	3004527
UPD 1700	1700	900	7,570	3004528
UPD 1800	1800	900	7,960	3004529
UPD 1900	1900	900	8,349	3004530
UPD 2000	2000	900	8,741	3004531
UPD 3000	3000	900	12,645	3030393

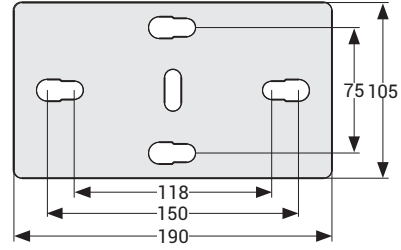
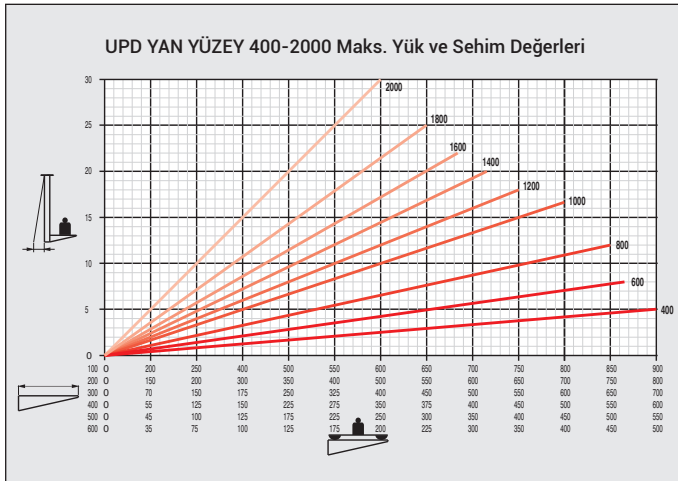
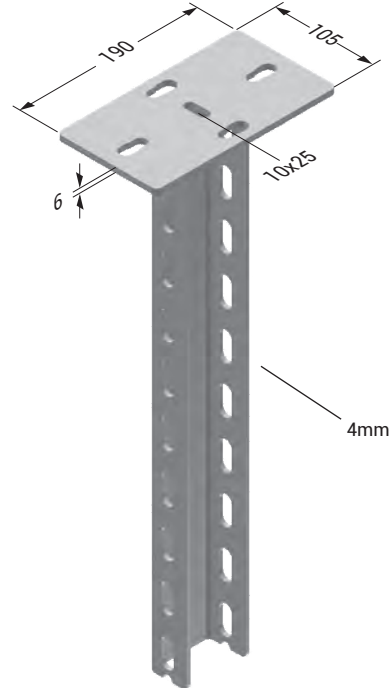

Açıklama	Ağırlık (kg/ad)	Ürün Kodu
UPY Koruma Başlığı	0,007	1027654



- Paslanmaz üretimi için lütfen müşteri temsilciniz ile irtibata geçiniz.
- Lütfen siparişlerinizde sipariş kodunu bildiriniz.
- Özel ölçülerdeki siparişleriniz için lütfen firmamızı arayınız.
- Malzeme ağırlıkları yaklaşık değerlerdedir. \pm % 10 değişim gösterebilir.

■ Tüm ölçüler "mm" cinsinden verilmiştir.

- PG= Pre-Galvaniz
- HDG= Sıcak Daldırma

E-LINEA-A

►► STS KANAL TAŞIYICILAR

Sıcak Daldırma (TS EN ISO 1461)



Açıklama	A (mm)	T (mm)	Ambalaj (tk.)	Ağırlık (kg/ad)	HDG Kodu
STS 100	120	2	10	0,398	3008015
STS 150	170	2	10	0,474	3008016
STS 200	220	2	10	0,539	3008017
STS 250	270	2	10	0,814	3008018
STS 300	320	2	10	0,920	3008019
STS 400	420	2	10	1,026	3008020
STS 500	520	2	10	1,262	3008021
STS 600	620	2	10	1,425	3008022

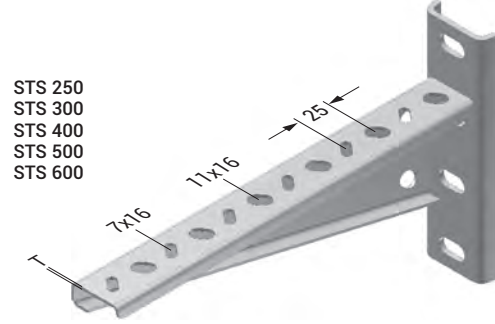

UPD

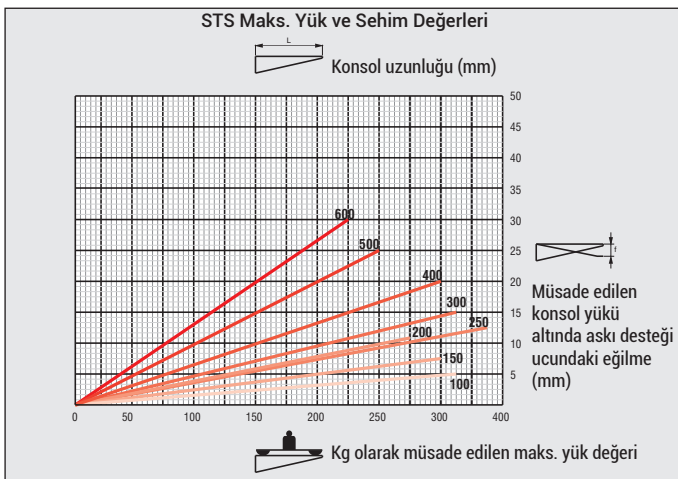
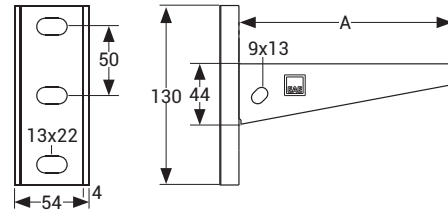
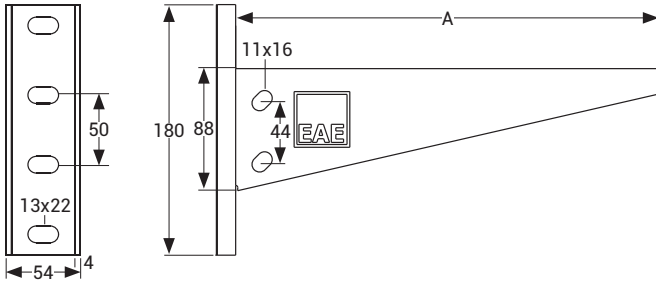
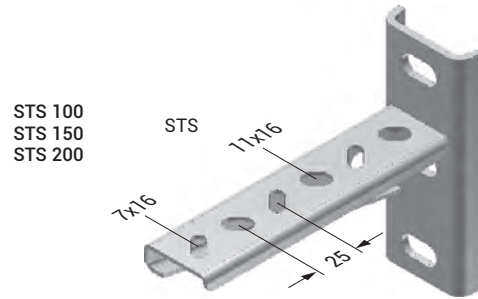
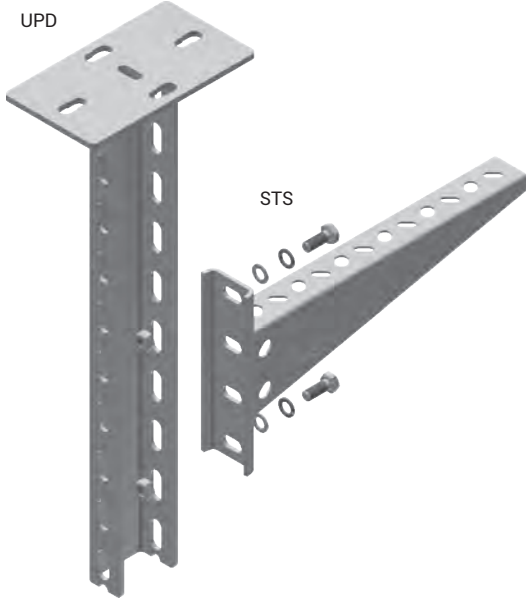

■ Paslanmaz üretimi için lütfen müşteri temsilciniz ile irtibata geçiniz.

■ Lütfen siparişlerinizde sipariş kodunu bildiriniz.

■ Özel ölçülerdeki siparişleriniz için lütfen firmamızı arayınız.

■ Malzeme ağırlıklarını yaklaşık değerlerdedir. ± % 10 değişim gösterebilir.

■ Tüm ölçüler "mm" cinsinden verilmiştir.

■ PG= Pre-Galvaniz

■ HDG= Sıcak Daldırma

E-LINEA-A

►►A-STs KANAL TAŞIYICILAR

Sıcak Daldırma (TS EN ISO 1461)



Açıklama	A (mm)	H (mm)	T (mm)	Ağırlık (kg/ad)	HDG Kodu
A-STs 200	230	190	3	1,418	3108835
A-STs 300	330	190	3	1,859	3108836
A-STs 400	430	240	3	2,522	3108837
A-STs 500	530	240	3	3,032	3108838
A-STs 600	630	240	3	3,622	3108839
A-STs 700	730	290	3	4,623	3108840
A-STs 800	830	290	3	5,125	3108841
A-STs 900	930	290	3	5,628	3108842
A-STs 1000	1030	290	3	6,129	3108843

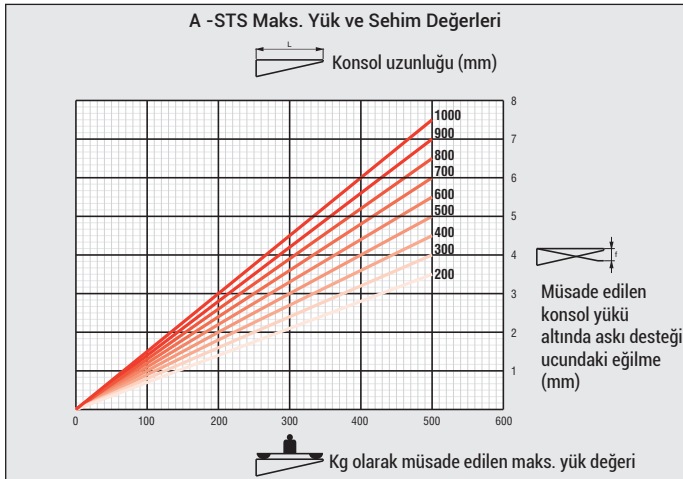
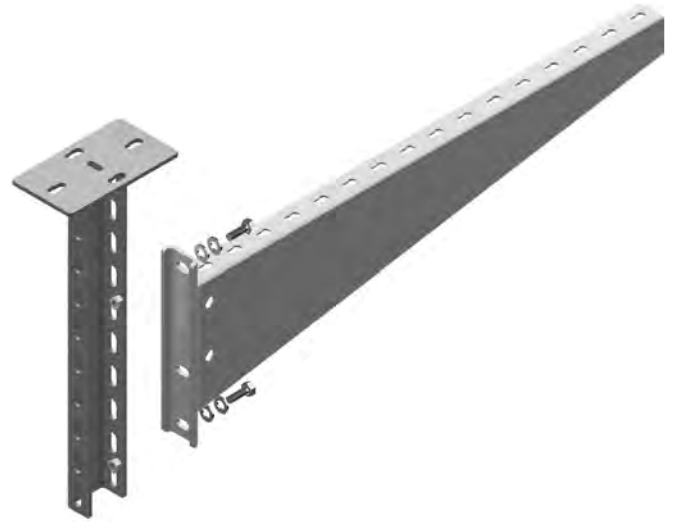
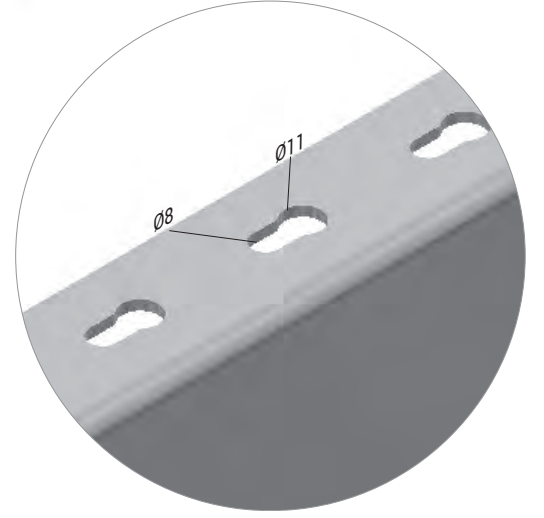
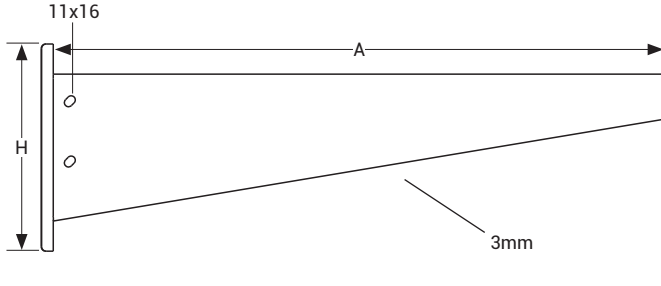
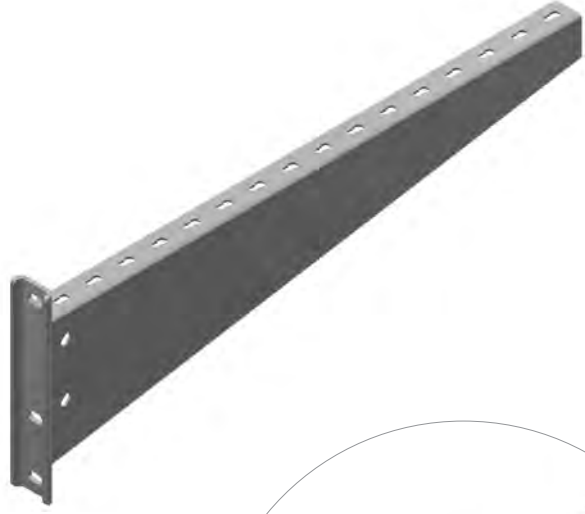

■ Paslanmaz üretimi için lütfen müşteri temsilciniz ile irtibata geçiniz.

■ Lütfen siparişlerinizde sipariş kodunu bildirin.

■ Özel ölçülerdeki siparişleriniz için lütfen firmamızı arayınız.

■ Malzeme ağırlıkları yaklaşık değerlerdir. ± % 10 değişim gösterebilir.

■ Tüm ölçüler "mm" cinsinden verilmiştir.

■ PG= Pre-Galvaniz

■ HDG= Sıcak Daldırma

UPD ASKI TAŞIMA DEĞERLERİ

Tek Taraflı 1 Sıra	UPD DÜŞEY ASKI			P (kg) TEK TARAFLI YÜKLEME KOŞULUNDA İZİN VERİLEN MAKSİMUM YÜK					
	Türü	L (mm)	Fz maks. (kg)	A (Konsol Boyu)					
				100	200	300	400	500	600
	UPD 500	500	900	900	800	700	600	550	500
	UPD 1000	1000		800	700	600	500	450	400
	UPD 1500	1500		700	600	500	400	350	300
	UPD 2000	2000		600	500	400	350	250	200

Çift Taraflı 1 Sıra	UPD DÜŞEY ASKI			P (kg) ÇİFT TARAFLI YÜKLEME KOŞULUNDA İZİN VERİLEN MAKSİMUM YÜK					
	Türü	L (mm)	Fz maks. (kg)	A (Konsol Boyu)					
				100	200	300	400	500	600
	UPD 500	500	900	450	450	450	450	450	450
	UPD 1000	1000		450	450	450	450	450	450
	UPD 1500	1500		450	450	450	450	450	450
	UPD 2000	2000		450	450	450	450	450	450

Tek Taraflı 2 Sıra	UPD DÜŞEY ASKI			P (kg) TEK TARAFLI YÜKLEME KOŞULUNDA İZİN VERİLEN MAKSİMUM YÜK					
	Türü	L (mm)	Fz maks. (kg)	A (Konsol Boyu)					
				100	200	300	400	500	600
	UPD 500	500	900	450	400	350	300	275	250
	UPD 1000	1000		400	350	300	250	225	200
	UPD 1500	1500		350	300	250	200	175	150
	UPD 2000	2000		300	250	200	175	125	100

Çift Taraflı 2 Sıra	UPD DÜŞEY ASKI			P (kg) ÇİFT TARAFLI YÜKLEME KOŞULUNDA İZİN VERİLEN MAKSİMUM YÜK					
	Türü	L (mm)	Fz maks. (kg)	A (Konsol Boyu)					
				100	200	300	400	500	600
	UPD 500	500	900	225	225	225	225	225	225
	UPD 1000	1000		225	225	225	225	225	225
	UPD 1500	1500		225	225	225	225	225	225
	UPD 2000	2000		225	225	225	225	225	225

Tek Taraflı 3 Sıra	UPD DÜŞEY ASKI			P (kg) TEK TARAFLI YÜKLEME KOŞULUNDA İZİN VERİLEN MAKSİMUM YÜK					
	Türü	L (mm)	Fz maks. (kg)	A (Konsol Boyu)					
				100	200	300	400	500	600
	UPD 500	500	900	300	265	230	200	180	165
	UPD 1000	1000		265	230	200	165	150	130
	UPD 1500	1500		230	200	165	130	115	100
	UPD 2000	2000		200	165	130	115	80	65

Çift Taraflı 3 Sıra	UPD DÜŞEY ASKI			P (kg) ÇİFT TARAFLI YÜKLEME KOŞULUNDA İZİN VERİLEN MAKSİMUM YÜK					
	Türü	L (mm)	Fz maks. (kg)	A (Konsol Boyu)					
				100	200	300	400	500	600
	UPD 500	500	900	150	150	150	150	150	150
	UPD 1000	1000		150	150	150	150	150	150
	UPD 1500	1500		150	150	150	150	150	150
	UPD 2000	2000		150	150	150	150	150	150

- * Tablo yük değerleri, TS EN 61537 standardı esas alınarak belirtilmiştir.
- * UPD askı ile uyumlu konsollar STS ve A-STs tipi konsollardır.
- * Konsolların taşıma değerleri için A-A bölümü sırası ile, sayfa 40 ve sayfa 41' e bakınız.

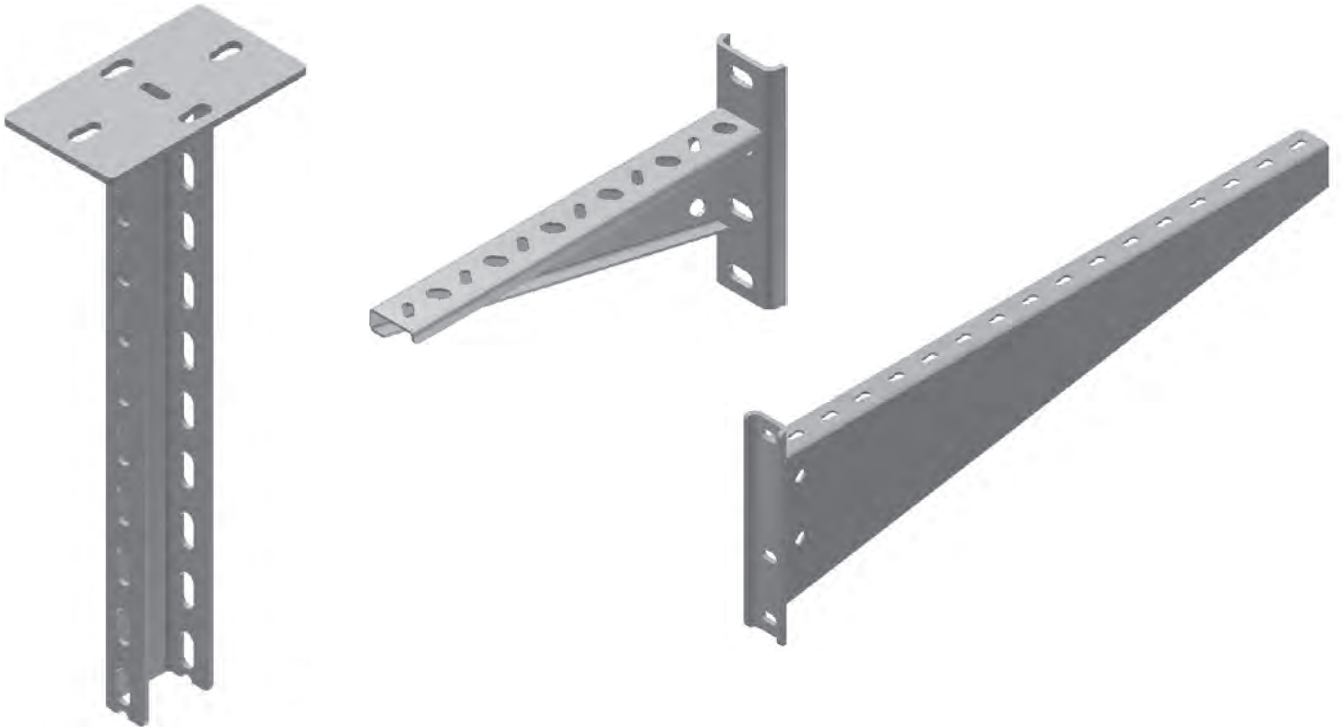

- Paslanmaz üretimi için lütfen müşteri temsilciniz ile irtibata geçiniz.
- Lütfen siparişlerinizde sipariş kodunu bildiriniz.
- Özel ölçülerdeki siparişleriniz için lütfen firmamızı arayınız.
- Malzeme ağırlıkları yaklaşık değerlerdedir. ± % 10 değişim gösterebilir.

■ Tüm ölçüler "mm" cinsinden verilmiştir.

- PG= Pre-Galvaniz
- HDG= Sıcak Daldırma

Açıklama	A (mm)	T (mm)	Ambalaj (tk.)	Ağırlık (kg/ad)	HDG Kodu
STS-D 100	120	2	10	0,429	3007933
STS-D 150	170	2	10	0,466	3007932
STS-D 200	220	2	10	0,530	3007931
STS-D 250	270	2	10	0,811	3007930
STS-D 300	320	2	10	0,917	3007929
STS-D 400	420	2	10	1,089	3007928
STS-D 500	520	2	10	1,266	3007927
STS-D 600	620	2	10	1,419	3007926

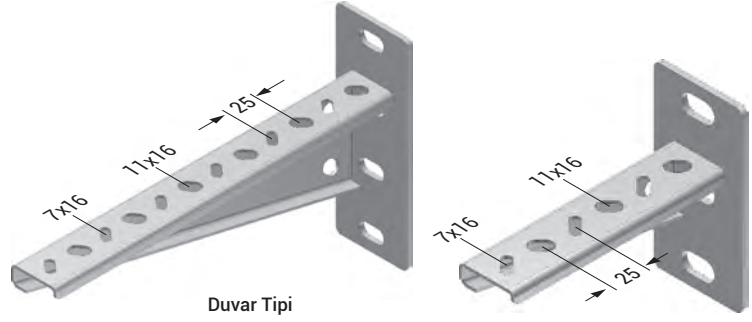

Duvar Tipi

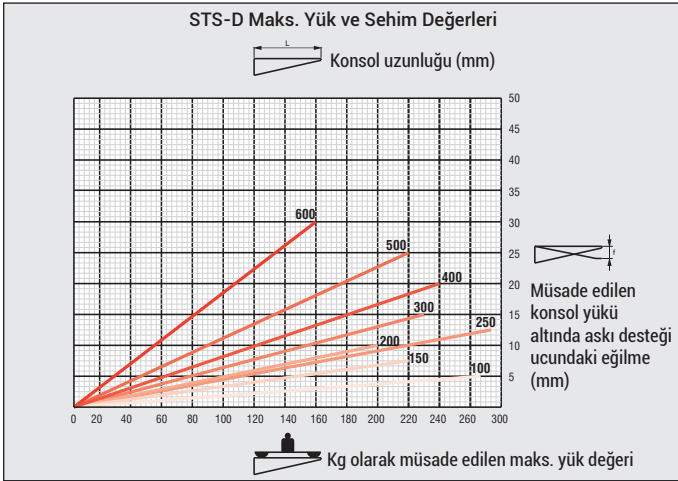

STS-D 250
STS-D 300
STS-D 400
STS-D 500
STS-D 600

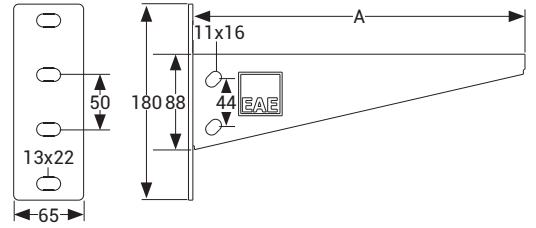

STS-D 100
STS-D 150
STS-D 200

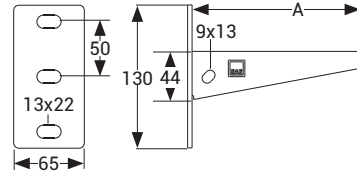

► A-ST S-D Kanal Taşıyıcılar Sıcak Daldırma (TS EN ISO 1461)

Açıklama	A (mm)	H (mm)	T (mm)	Ağırlık (kg/ad)	HDG Kodu
A-ST S-D 200	230	190	3	1,214	3109007
A-ST S-D 300	330	190	3	1,657	3109008
A-ST S-D 400	430	240	3	2,266	3109009
A-ST S-D 500	530	240	3	2,949	3109010
A-ST S-D 600	630	240	3	3,540	3109011
A-ST S-D 700	730	290	3	4,527	3109012
A-ST S-D 800	830	290	3	5,028	3109013
A-ST S-D 900	930	290	3	5,530	3109014
A-ST S-D 1000	1030	290	3	6,031	3109015

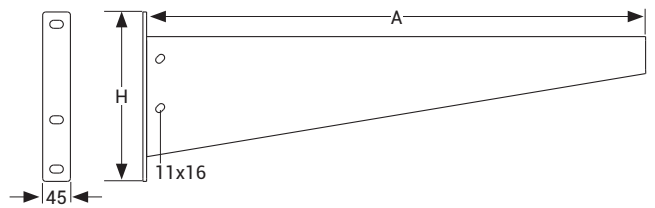
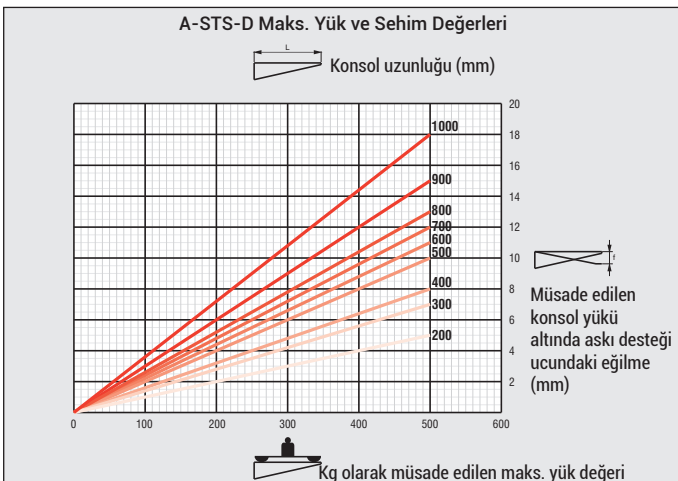
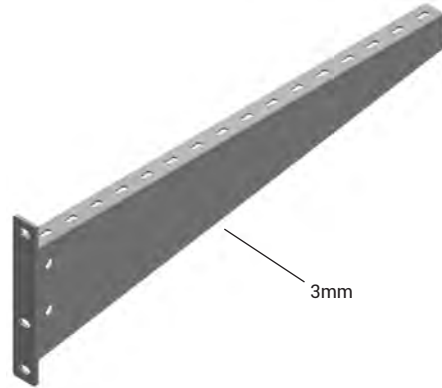

■ Paslanmaz üretimi için lütfen müşteri temsilciniz ile irtibata geçiniz.

■ Lütfen siparişlerinizde sipariş kodunu bildiriniz.

■ Özel ölçülerdeki siparişleriniz için lütfen firmamızı arayınız.

■ Malzeme ağırlıkları yaklaşık değerlerdedir. ± % 10 değişim gösterebilir.

■ Tüm ölçüler "mm" cinsinden verilmiştir.

■ PG= Pre-Galvaniz

■ HDG= Sıcak Daldırma

E-LINEA-A

►►A-STS-D I PROFİL

Sıcak Daldırma (TS EN ISO 1461)



Açıklama	A1 (mm)	A2 (mm)	H (mm)	T (mm)	Ağırlık (kg/ad)	HDG Kodu
A-STS-D 200 I PROFİL BAĞ.(3 MM) TIP1	156	216	200	3	3,160	3254924
A-STS-D 300 I PROFİL BAĞ.(3 MM) TIP1	256	316	210	3	3,620	3254925
A-STS-D 400 I PROFİL BAĞ.(3 MM) TIP1	356	416	245	3	4,190	3254926
A-STS-D 500 I PROFİL BAĞ.(3 MM) TIP1	456	516	252	3	4,850	3254927
A-STS-D 600 I PROFİL BAĞ.(3 MM) TIP1	558	618	262	3	5,470	3254928
A-STS-D 700 I PROFİL BAĞ.(3 MM) TIP1	658	718	302	3	6,420	3254929
A-STS-D 800 I PROFİL BAĞ.(3 MM) TIP1	758	818	302	3	6,920	3254930
A-STS-D 900 I PROFİL BAĞ.(3 MM) TIP1	858	918	302	3	7,420	3254931

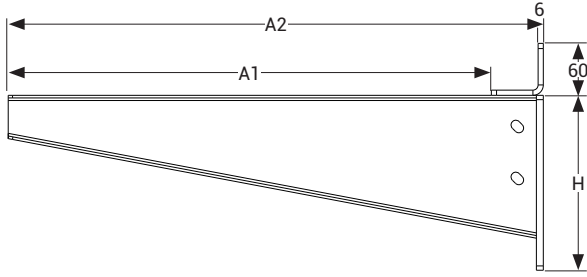

A-STS-D
(I PROFİL BAĞLANTI)

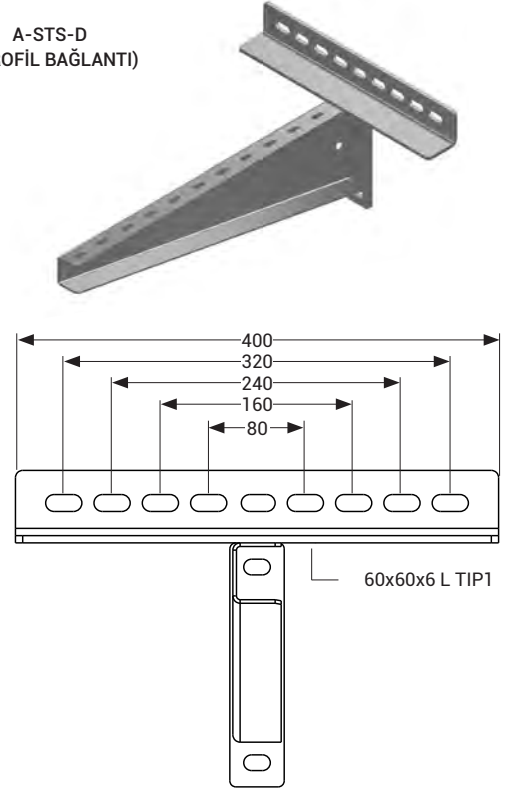

Açıklama	A1 (mm)	A2 (mm)	H (mm)	T (mm)	Ağırlık (kg/ad)	HDG Kodu
A-STS-D 200 I PROFİL BAĞ.(3 MM) TIP2	156	216	200	3	3,160	3343812
A-STS-D 300 I PROFİL BAĞ.(3 MM) TIP2	256	316	210	3	3,620	3343813
A-STS-D 400 I PROFİL BAĞ.(3 MM) TIP2	356	416	245	3	4,190	3343814
A-STS-D 500 I PROFİL BAĞ.(3 MM) TIP2	456	516	252	3	4,850	3343815
A-STS-D 600 I PROFİL BAĞ.(3 MM) TIP2	558	618	262	3	5,470	3343816
A-STS-D 700 I PROFİL BAĞ.(3 MM) TIP2	658	718	302	3	6,420	3343817
A-STS-D 800 I PROFİL BAĞ.(3 MM) TIP2	758	818	302	3	6,920	3343818
A-STS-D 900 I PROFİL BAĞ.(3 MM) TIP2	858	918	302	3	7,420	3343819
A-STS-D 1000 I PROFİL BAĞ.(3 MM) TIP2	958	1018	302	3	7,920	3343820

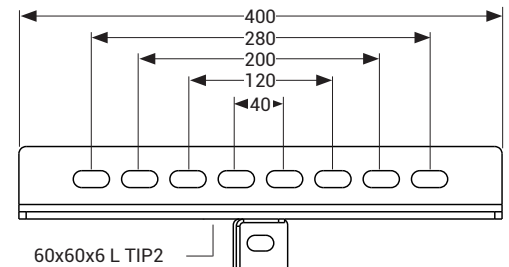
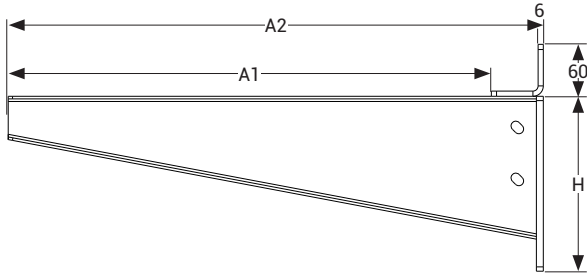

Not:

60x60x6 L TIP1

TIP1 konsolu A ölçüsü 120mm, 140mm, 200mm, 220mm, 280mm, 300mm olan I tipi profillere uygundur.

60x60x6 L TIP2

TIP2 konsolu A ölçüsü 100mm, 160mm, 240mm, 260mm olan I tipi profillere uygundur.

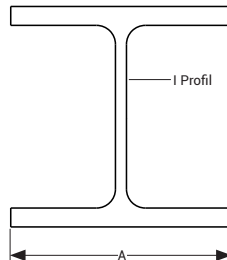

■ Lütfen siparişlerinizde sipariş kodunu bildirin.

■ Özel ölçülerdeki siparişleriniz için lütfen firmamızı arayınız.

■ Malzeme ağırlıklarını yaklaşık değerlerdedir. ± % 10 değişim gösterebilir.

■ Tüm ölçüler "mm" cinsinden verilmiştir.

■ PG= Pre-Galvaniz

■ HDG= Sıcak Daldırma

Açıklama	H (mm)	T (mm)	Ağırlık (kg/ad)	HDG Kodu
TP TESPİT PARÇASI I PROFİL H:10	10	8	0,220	3254933
TP TESPİT PARÇASI I PROFİL H:15	15	8	0,240	3254934
TP TESPİT PARÇASI I PROFİL H:20	20	8	0,270	3254935

A-STS-D
(I PROFİL BAĞLANTI)

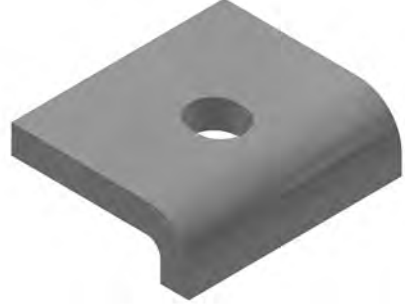

H: 10mm Sıkma Kalınlıkları 7mm/10mm arası
H: 15mm Sıkma Kalınlıkları 12mm/15mm arası
H: 20mm Sıkma Kalınlıkları 17mm/20mm arası
(1 set; M12x50 / Pul / Somun)

Sıkma torku: 123 Nm

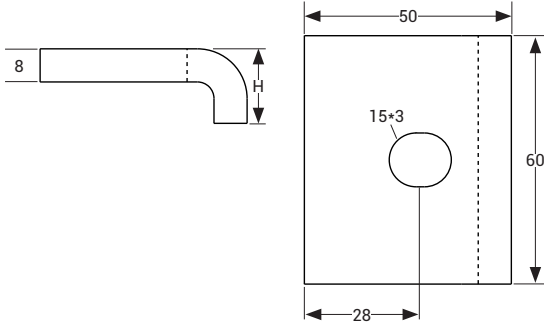

Açıklama	HDG Kodu
M12*50 SET	1041484

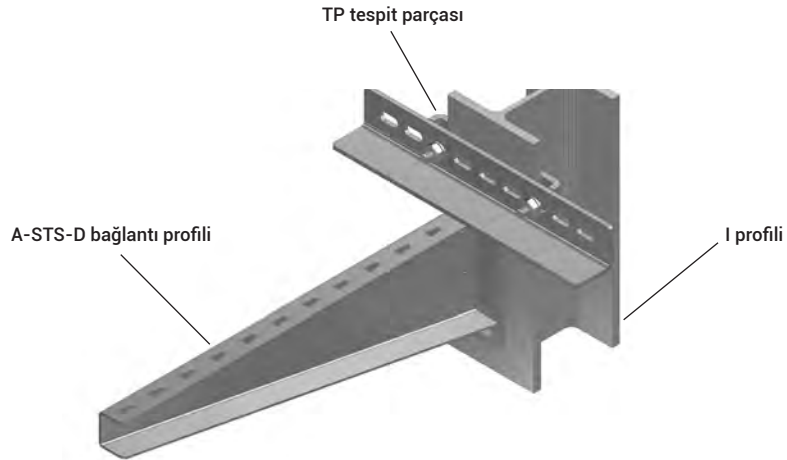

- Lütfen siparişlerinizde sipariş kodunu bildiriniz.
- Özel ölçülerdeki siparişleriniz için lütfen firmamızı arayınız.
- Malzeme ağırlıkları yaklaşık değerlerdedir. ± % 10 değişim gösterebilir.

- Tüm ölçüler "mm" cinsinden verilmiştir.

- PG= Pre-Galvaniz
- HDG= Sıcak Daldırma

Açıklama	L (mm)	Ağırlık (kg/ad)	HDG Kodu
UPYB 300	350	2,162	3004533
UPYB 400	450	2,567	3004535
UPYB 500	550	2,969	3004537
UPYB 600	650	3,372	3004539
UPYB 700	750	3,773	3004541
UPYB 800	850	4,176	3004542
UPYB 900	950	4,579	3004543
UPYB 1000	1050	4,980	3004544

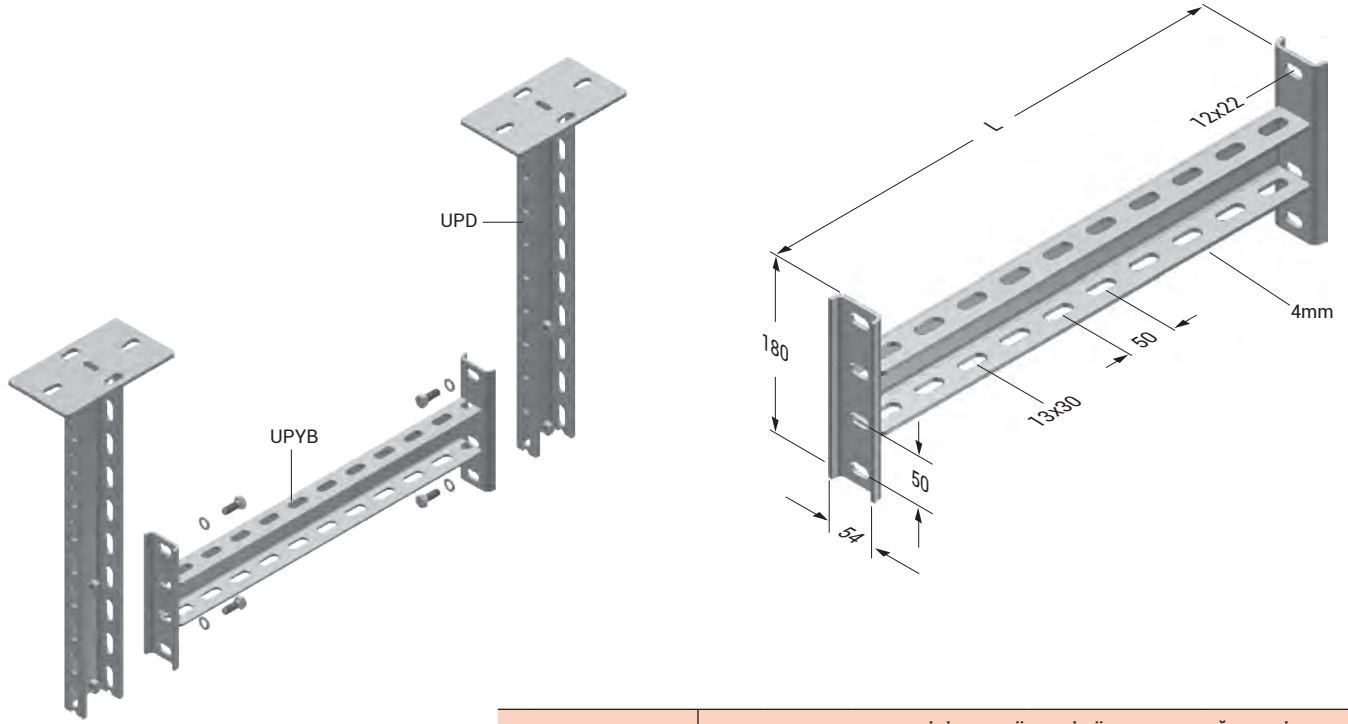

		UPD - UYB H-TİPİ ASKI GÜVENLİ YÜK TAŞIMA DEĞERLERİ				
		DÜŞEY ASKI: UPD		YATAY TAŞIYICI: UYB Maks. İzin Verilen Yük q (kg)		
		L (mm)	Fz maks. (kg)	A 300-400-500mm	A 600-700-800mm	A 900-1000-1200mm
1 Sıra Uygulama		500	900	750	650	500
		1000		750	650	500
		1500		750	650	500
		2000		750	650	500
		2500		750	650	500
		3000		750	650	500
2 Sıra Uygulama		500	900	750	650	500
		1000		750	650	500
		1500		750	650	500
		2000		750	650	500
		2500		750	650	500
		3000		750	650	500
3 Sıra Uygulama		500	900	600	600	500
		1000		600	600	500
		1500		600	600	500
		2000		600	600	500
		2500		600	600	500
		3000		600	600	500

■ Lütfen siparişlerinizde sipariş kodunu bildirin.

■ Özel ölçülerdeki siparişleriniz için lütfen firmamızı arayınız.

■ Malzeme ağırlıkları yaklaşık değerlerdir. ± % 10 değişim gösterebilir.

■ Tüm ölçüler "mm" cinsinden verilmiştir.

■ PG= Pre-Galvaniz

■ HDG= Sıcak Daldırma

Açıklama	L (mm)	Ağırlık (kg/ad)	HDG Kodu
UDY 150	150	0,900	3008376
UDY 300	300	1,800	3008023
UDY 400	400	2,400	3008024
UDY 500	500	3,000	3008025
UDY 600	600	3,600	3008026
UDY 700	700	4,200	3008027
UDY 800	800	4,800	3008028
UDY 900	900	5,400	3008029
UDY 1000	1000	6,000	3008030
UDY 1100	1100	6,600	3008031
UDY 1200	1200	7,200	3008032
UDY 1300	1300	7,800	3008033
UDY 1400	1400	8,400	3008034
UDY 1500	1500	8,900	3008035
UDY 1600	1600	9,600	3008036
UDY 1700	1700	10,200	3008037
UDY 1800	1800	10,800	3008038
UDY 1900	1900	11,400	3008039
UDY 2000	2000	12,000	3008040

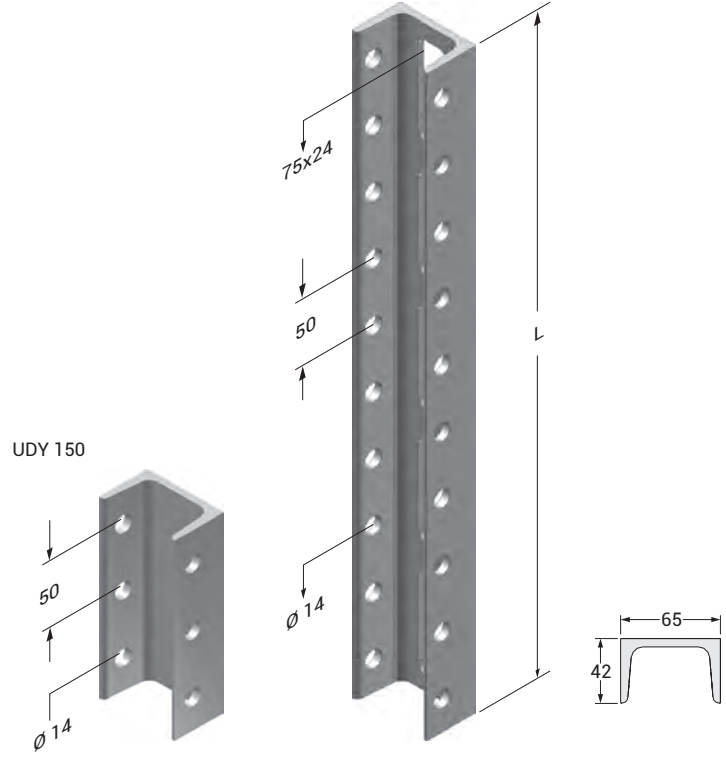

UDY-PROFİL GÜVENLİ YÜK TAŞIMA KAPASİTELERİ		
YÜKLEME YÖNÜ	L (mm)	Maks. İzin Verilen Yük q (kg)
<p>YAYILI YÜK</p>	500	1000
	750	950
	1000	900
	1250	800
	1500	700
	1750	600
	2000	500
	2250	425
	2500	350
	2750	325
3000	300	

►► MONTAJ ELEMANLARI

Sıcak Daldırma (TS EN ISO 1461)

Açıklama	T (mm)	Ağırlık (kg/ad)	HDG Kodu
U-65 U Profil Ek Elemanı	2,5	0,345	3006642
UDY Koruma Başlığı	-	-	1002279
I-80 I Profil Ek	2,5	0,312	3008231

UDY Konsol ek montajı için ;

I-80 I Profil ek 1 adet

U-65 U Profil Ek elemanı 1 adet

M10x30 Cıvata 4 adet

M10 Somun 4 adet

M10 Pul 8 adet

M10 Yaylı Rondela 4 adet sipariş edilmelidir.

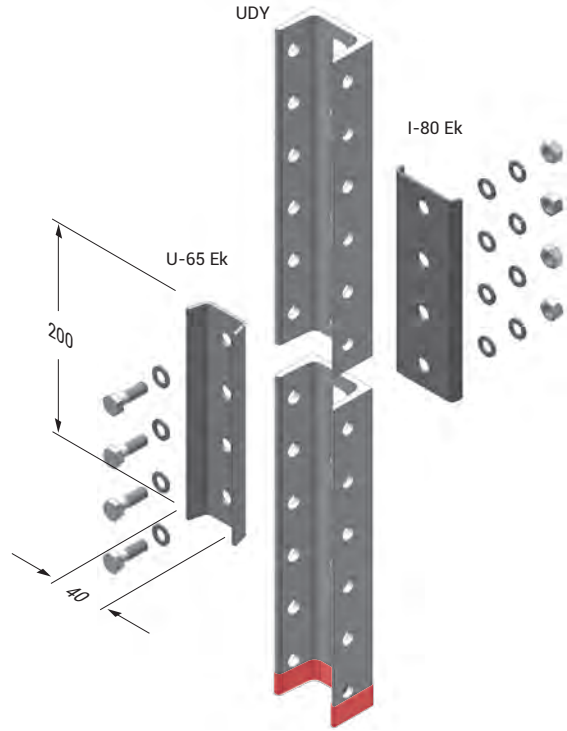

UDY Koruma Başlığı

■ Lütfen siparişlerinizde sipariş kodunu bildiriniz.

■ Özel ölçülerdeki siparişleriniz için lütfen firmamızı arayınız.

■ Malzeme ağırlıkları yaklaşık değerlerdedir. ± % 10 değişim gösterebilir.

■ Tüm ölçüler "mm" cinsinden verilmiştir.

■ PG= Pre-Galvaniz

■ HDG= Sıcak Daldırma

E-LINEA-A

►► U TİPİ TAŞIYICILAR

Sıcak Daldırma (TS EN ISO 1461)



Açıklama	L (mm)	Çekme Yüğü (kg)	Ağırlık (kg/tk)	HDG Kodu
UDD 300	300	1000	2,750	3007997
UDD 400	400	1000	3,350	3007998
UDD 500	500	1000	3,950	3007999
UDD 600	600	1000	4,550	3008000
UDD 700	700	1000	5,150	3008001
UDD 800	800	1000	5,750	3008002
UDD 900	900	1000	6,350	3008003
UDD 1000	1000	1000	6,950	3008004
UDD 1100	1100	1000	7,550	3008005
UDD 1200	1200	1000	8,150	3008006
UDD 1300	1300	1000	8,750	3008007
UDD 1400	1400	1000	9,350	3008008
UDD 1500	1500	1000	9,850	3008009
UDD 1600	1600	1000	10,550	3008010
UDD 1700	1700	1000	11,150	3008011
UDD 1800	1800	1000	11,750	3008012
UDD 1900	1900	1000	12,350	3008013
UDD 2000	2000	1000	12,950	3008014

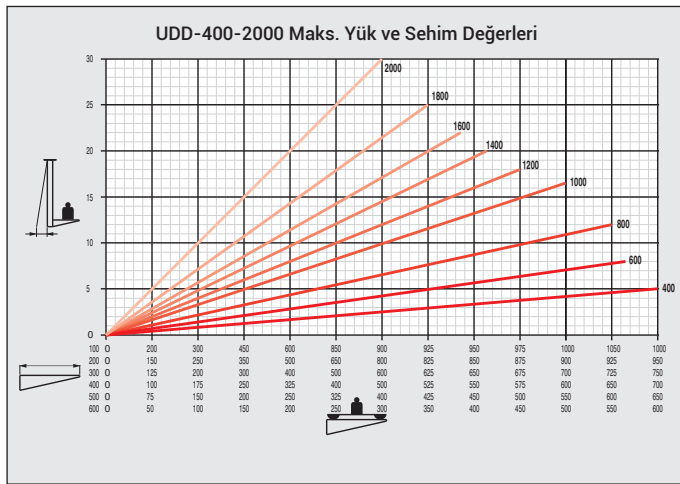
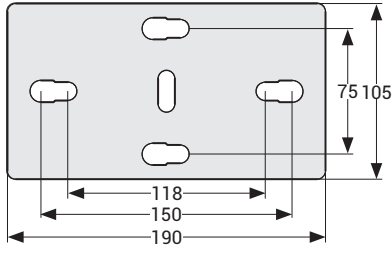
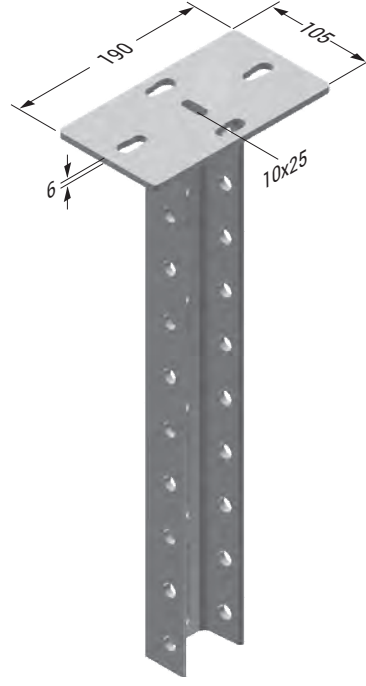

■ Lütfen siparişlerinizde sipariş kodunu bildiriniz.

■ Özel ölçülerdeki siparişleriniz için lütfen firmamızı arayınız.

■ Malzeme ağırlıkları yaklaşık değerlerdedir. ± % 10 değişim gösterebilir.

■ Tüm ölçüler "mm" cinsinden verilmiştir.

■ PG= Pre-Galvaniz

■ HDG= Sıcak Daldırma

UDD ASKI TAŞIMA DEĞERLERİ

Tek Taraflı 1 Sıra	UDD DÜŞEY ASKI			P (kg) TEK TARAFLI YÜKLEME KOŞULUNDA İZİN VERİLEN MAKSİMUM YÜK					
	Türü	L (mm)	Fz maks. (kg)	A (Konsol Boyu)					
				100	200	300	400	500	600
	UDD 500	500	1000	1000	950	750	700	650	600
	UDD 1000	1000		1000	900	700	600	550	500
	UDD 1500	1500		950	850	650	550	450	400
	UDD 2000	2000		900	800	600	500	400	300

Çift Taraflı 1 Sıra	UDD DÜŞEY ASKI			P (kg) ÇİFT TARAFLI YÜKLEME KOŞULUNDA İZİN VERİLEN MAKSİMUM YÜK					
	Türü	L (mm)	Fz maks. (kg)	A (Konsol Boyu)					
				100	200	300	400	500	600
	UDD 500	500	1000	500	500	500	500	500	500
	UDD 1000	1000		500	500	500	500	500	500
	UDD 1500	1500		500	500	500	500	500	500
	UDD 2000	2000		500	500	500	500	500	500

Tek Taraflı 2 Sıra	UDD DÜŞEY ASKI			P (kg) TEK TARAFLI YÜKLEME KOŞULUNDA İZİN VERİLEN MAKSİMUM YÜK					
	Türü	L (mm)	Fz maks. (kg)	A (Konsol Boyu)					
				100	200	300	400	500	600
	UDD 500	500	900	500	475	375	350	325	300
	UDD 1000	1000		500	450	350	300	275	250
	UDD 1500	1500		475	425	325	275	225	200
	UDD 2000	2000		450	400	300	250	200	150

Çift Taraflı 2 Sıra	UDD DÜŞEY ASKI			P (kg) ÇİFT TARAFLI YÜKLEME KOŞULUNDA İZİN VERİLEN MAKSİMUM YÜK					
	Türü	L (mm)	Fz maks. (kg)	A (Konsol Boyu)					
				100	200	300	400	500	600
	UDD 500	500	1000	250	250	250	250	250	250
	UDD 1000	1000		250	250	250	250	250	250
	UDD 1500	1500		250	250	250	250	250	250
	UDD 2000	2000		250	250	250	250	250	250

Tek Taraflı 3 Sıra	UDD DÜŞEY ASKI			P (kg) TEK TARAFLI YÜKLEME KOŞULUNDA İZİN VERİLEN MAKSİMUM YÜK					
	Türü	L (mm)	Fz maks. (kg)	A (Konsol Boyu)					
				100	200	300	400	500	600
	UDD 500	500	1000	400	360	280	250	230	215
	UDD 1000	1000		380	350	265	230	200	180
	UDD 1500	1500		360	315	250	215	165	150
	UDD 2000	2000		350	300	230	200	150	115

Çift Taraflı 3 Sıra	UDD DÜŞEY ASKI			P (kg) ÇİFT TARAFLI YÜKLEME KOŞULUNDA İZİN VERİLEN MAKSİMUM YÜK					
	Türü	L (mm)	Fz maks. (kg)	A (Konsol Boyu)					
				100	200	300	400	500	600
	UDD 500	500	1000	165	165	165	165	165	165
	UDD 1000	1000		165	165	165	165	165	165
	UDD 1500	1500		165	165	165	165	165	165
	UDD 2000	2000		165	165	165	165	165	165

- * Tablo yük değerleri, TS EN 61537 standardı esas alınarak belirtilmiştir.
- * UDD askı ile uyumlu konsollar STS ve A-STs tipi konsollardır.
- * Konsolların taşıma değerleri için A-A bölümü sırası ile, sayfa 40 ve sayfa 41'e bakınız.

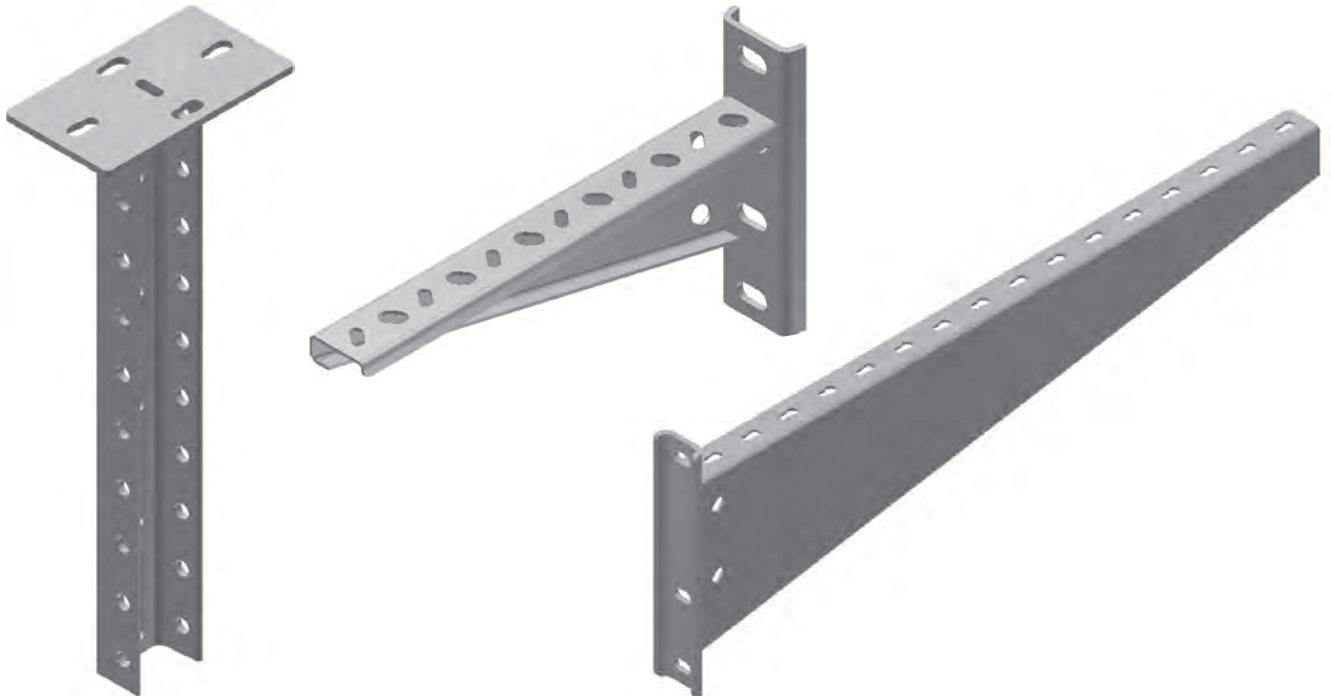

- Lütfen siparişlerinizde sipariş kodunu bildiriniz.
- Özel ölçülerdeki siparişleriniz için lütfen firmamızı arayınız.
- Malzeme ağırlıkları yaklaşık değerlerdedir. ± % 10 değişim gösterebilir.

■ Tüm ölçüler "mm" cinsinden verilmiştir.

- PG= Pre-Galvaniz
- HDG= Sıcak Daldırma

E-LINEA-A

►► U TİPİ TAŞIYICILAR

Sıcak Daldırma (TS EN ISO 1461)



Açıklama	L (mm)	Ağırlık (kg/ad)	HDG Kodu
UDYB 300	350	2,866	3007989
UDYB 400	450	3,458	3007990
UDYB 500	550	4,048	3007991
UDYB 600	650	4,640	3007992
UDYB 700	750	5,237	3007993
UDYB 800	850	5,856	3007994
UDYB 900	950	6,433	3007995
UDYB 1000	1050	7,031	3007996

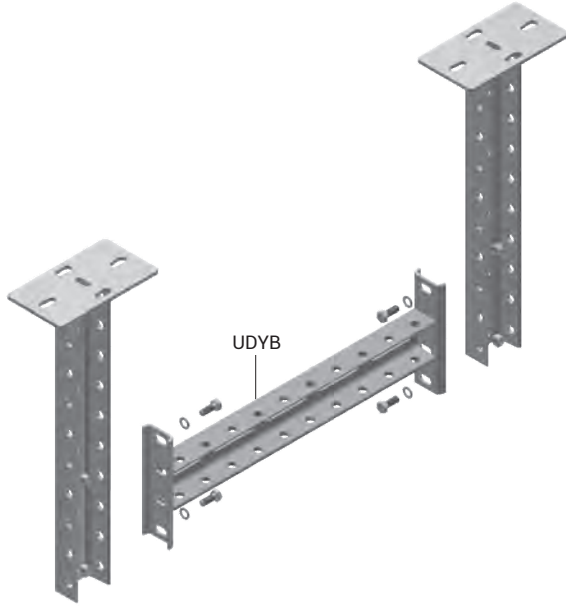
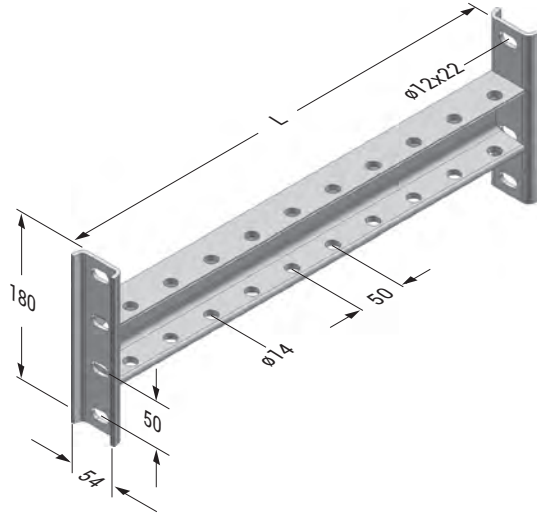

		UDD - UDYB H-TİPİ ASKI GÜVENLİ YÜK TAŞIMA DEĞERLERİ				
		DÜŞEY ASKI: UDD		YATAY TAŞIYICI: UDYB Maks. İzin Verilen Yük q (kg)		
		L (mm)	Fz maks. (kg)	A 300-400-500mm	A 600-700-800mm	A 900-1000-1200mm
1 Sıra Uygulama		500	1000	1000	900	800
		1000		1000	900	800
		1500		1000	900	800
		2000		1000	900	800
		2500		1000	900	800
		3000		1000	900	800
2 Sıra Uygulama		500	1000	900	900	800
		1000		900	900	800
		1500		900	900	800
		2000		900	900	800
		2500		900	900	800
		3000		900	900	800
3 Sıra Uygulama		500	1000	600	600	600
		1000		600	600	600
		1500		600	600	600
		2000		600	600	600
		2500		600	600	600
		3000		600	600	600

■ Paslanmaz üretimi için lütfen müşteri temsilciniz ile irtibata geçiniz.

■ Lütfen siparişlerinizde sipariş kodunu bildiriniz.

■ Özel ölçülerdeki siparişleriniz için lütfen firmamızı arayınız.

■ Malzeme ağırlıklarını yaklaşık değerlerdedir. ± % 10 değişim gösterebilir.

■ Tüm ölçüler "mm" cinsinden verilmiştir.

■ PG= Pre-Galvaniz

■ HDG= Sıcak Daldırma

Açıklama	L (mm)	Ağırlık (kg/ad)	HDG Kodu
IDY 300	300	1,700	3008242
IDY 400	400	2,100	3008290
IDY 500	500	2,600	3008289
IDY 600	600	3,300	3008288
IDY 700	700	3,700	3008287
IDY 800	800	4,200	3008286
IDY 900	900	4,700	3008285
IDY 1000	1000	5,300	3008284
IDY 1100	1100	5,700	3008283
IDY 1200	1200	6,200	3008282
IDY 1300	1300	6,900	3008236
IDY 1400	1400	7,300	3008281
IDY 1500	1500	7,900	3008280
IDY 1600	1600	8,500	3008241
IDY 1700	1700	8,900	3008240
IDY 1800	1800	9,400	3008239
IDY 1900	1900	9,900	3008238
IDY 2000	2000	10,500	3008237
IDY 3000	3000	15,700	3030391

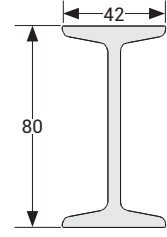
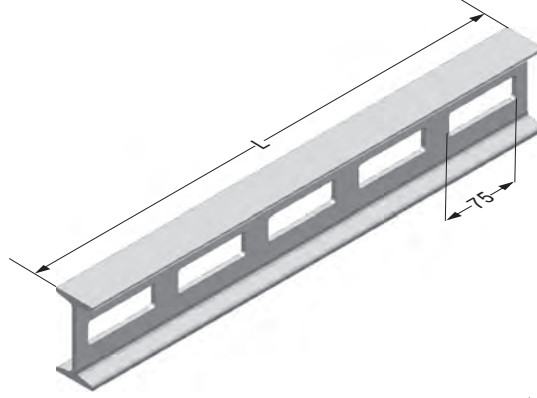

		IDD-IDY H-TİPİ ASKI GÜVENLİ YÜK TAŞIMA DEĞERLERİ				
		DÜŞEY ASKI:		YATAY TAŞIYICI: IDY q (kg)		
		L (mm)	Fz maks. (kg)	A 300-400-500mm	A 600-700-800mm	A 900-1000-1200mm
1 Sıra Uygulama		500	1200	1200	1000	900
		1000		1200	1000	900
		1500		1200	1000	900
		2000		1200	1000	900
		2500		1200	1000	900
		3000		1200	1000	900
2 Sıra Uygulama		500	1200	1200	1000	900
		1000		1200	1000	900
		1500		1200	1000	900
		2000		1200	1000	900
		2500		1200	1000	900
		3000		1200	1000	900
3 Sıra Uygulama		500	1200	800	800	800
		1000		800	800	800
		1500		800	800	800
		2000		800	800	800
		2500		800	800	800
		3000		800	800	800

IDD-IDY H-TİPİ ASKI GÜVENLİ YÜK TAŞIMA DEĞERLERİ	
DÜŞEY ASKI:	
L (mm)	Maks. İzin Verilen Yük q (kg)
500	1200
750	1100
1000	1000
1250	850
1500	700
1750	600
2000	525
2250	475
2500	425
2750	380
3000	350

■ Paslanmaz üretimi için lütfen müşteri temsilciniz ile irtibata geçiniz.

■ Lütfen siparişlerinizde sipariş kodunu bildiriniz.

■ Özel ölçülerdeki siparişleriniz için lütfen firmamızı arayınız.

■ Malzeme ağırlıkları yaklaşık değerlerdedir. ± % 10 değişim gösterebilir.

■ Tüm ölçüler "mm" cinsinden verilmiştir.

■ PG= Pre-Galvaniz

■ HDG= Sıcak Daldırma

Açıklama	L (mm)	Çekme Yüğü (kg)	Ağırlık (kg/ad)	HDG Kodu
IDD 300	300	1200	2,650	3008314
IDD 400	400	1200	3,050	3008313
IDD 500	500	1200	3,550	3008312
IDD 600	600	1200	4,250	3008311
IDD 700	700	1200	4,650	3008310
IDD 800	800	1200	5,150	3008309
IDD 900	900	1200	5,650	3008308
IDD 1000	1000	1200	6,250	3008307
IDD 1100	1100	1200	6,650	3008306
IDD 1200	1200	1200	7,150	3008305
IDD 1300	1300	1200	7,850	3008304
IDD 1400	1400	1200	8,250	3008303
IDD 1500	1500	1200	8,850	3008302
IDD 1600	1600	1200	9,450	3008301
IDD 1700	1700	1200	9,850	3008300
IDD 1800	1800	1200	10,350	3008299
IDD 1900	1900	1200	10,850	3008298
IDD 2000	2000	1200	11,450	3008297
IDD 3000	3000	1200	16,650	3030392

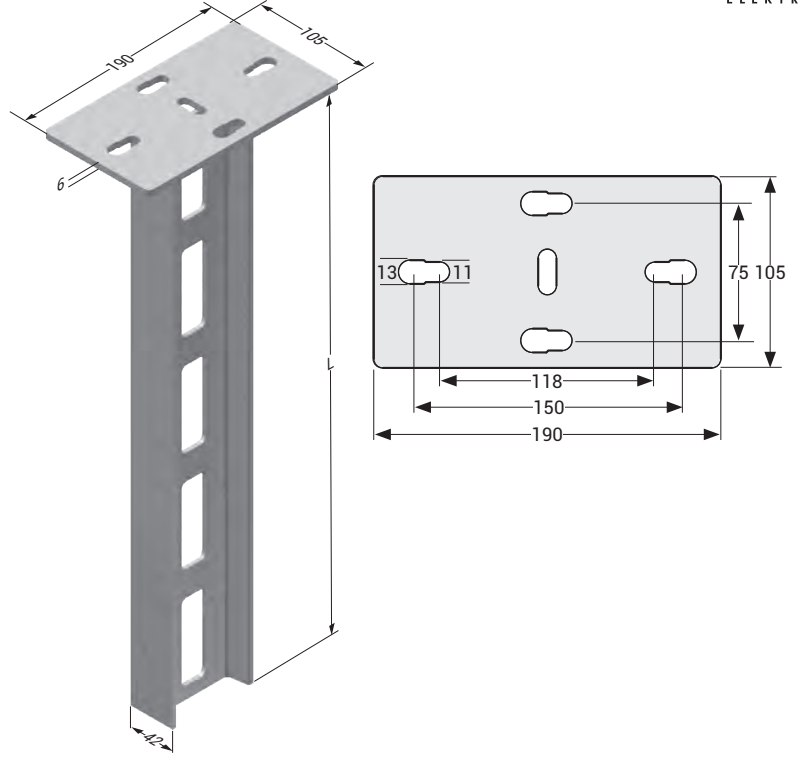

Tek Taraflı 1 Sıra	IDD DÜŞEY ASKI			P (kg) TEK TARAFLI YÜKLEME KOŞULUNDA İZİN VERİLEN MAKSİMUM YÜK					
	Türü	L (mm)	Fz maks. (kg)	A (Konsol Boyu)					
				100	200	300	400	500	600
	IDD 500	500	1200	1200	1100	850	750	700	650
	IDD 1000	1000		1150	1050	800	700	600	550
	IDD 1500	1500		1100	950	750	650	500	450
	IDD 2000	2000		1050	900	700	600	450	350
Tek Taraflı 2 Sıra	IDD DÜŞEY ASKI			P (kg) TEK TARAFLI YÜKLEME KOŞULUNDA İZİN VERİLEN MAKSİMUM YÜK					
	Türü	L (mm)	Fz maks. (kg)	A (Konsol Boyu)					
				100	200	300	400	500	600
		IDD 500	500	1200	600	550	425	375	350
IDD 1000		1000	575		525	400	350	300	275
IDD 1500		1500	550		475	375	325	250	225
IDD 2000		2000	525		450	350	300	225	175
Tek Taraflı 3 Sıra	IDD DÜŞEY ASKI			P (kg) TEK TARAFLI YÜKLEME KOŞULUNDA İZİN VERİLEN MAKSİMUM YÜK					
	Türü	L (mm)	Fz maks. (kg)	A (Konsol Boyu)					
				100	200	300	400	500	600
		IDD 500	500	1200	400	360	280	250	230
IDD 1000		1000	380		350	265	230	200	180
IDD 1500		1500	360		315	250	215	165	150
IDD 2000		2000	350		300	230	200	150	115
Çift Taraflı 1 Sıra	IDD DÜŞEY ASKI			P (kg) ÇİFT TARAFLI YÜKLEME KOŞULUNDA İZİN VERİLEN MAKSİMUM YÜK					
	Türü	L (mm)	Fz maks. (kg)	A (Konsol Boyu)					
				100	200	300	400	500	600
		IDD 500	500	1200	1200	1100	850	750	700
IDD 1000		1000	1150		1050	800	700	600	550
IDD 1500		1500	1100		950	750	650	500	450
IDD 2000		2000	1050		900	700	600	450	350

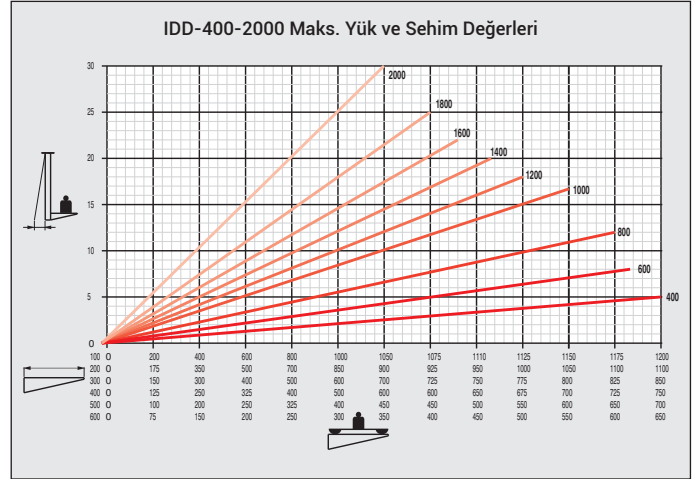

Tablo yük değerleri, TS EN 61537 Standardı temel alınarak belirtilmiştir.

Çift Taraflı 2 Sıra	IDD DÜŞEY ASKI			P (kg) ÇİFT TARAFLI YÜKLEME KOŞULUNDA İZİN VERİLEN MAKSİMUM YÜK					
	Türü	L (mm)	Fz maks. (kg)	A (Konsol Boyu)					
				100	200	300	400	500	600
	IDD 500	500	1200	600	550	425	375	350	325
	IDD 1000	1000		575	525	400	350	300	275
	IDD 1500	1500		550	475	375	325	250	225
	IDD 2000	2000		525	450	350	300	225	175
Çift Taraflı 3 Sıra	IDD DÜŞEY ASKI			P (kg) ÇİFT TARAFLI YÜKLEME KOŞULUNDA İZİN VERİLEN MAKSİMUM YÜK					
	Türü	L (mm)	Fz maks. (kg)	A (Konsol Boyu)					
				100	200	300	400	500	600
		IDD 500	500	1200	400	360	280	250	230
IDD 1000		1000	380		350	265	230	200	180
IDD 1500		1500	360		315	250	215	165	150
IDD 2000		2000	350		300	230	200	150	115

- Paslanmaz üretimi için lütfen müşteri temsilciniz ile irtibata geçiniz.
- Lütfen siparişlerinizde sipariş kodunu bildiriniz.
- Özel ölçülerdeki siparişleriniz için lütfen firmamızı arayınız.
- Malzeme ağırlıkları yaklaşık değerlerdedir. ± % 10 değişim gösterebilir.

■ Tüm ölçüler "mm" cinsinden verilmiştir.

- PG= Pre-Galvaniz
- HDG= Sıcak Daldırma

Açıklama	A (mm)	T (mm)	Ambalaj (tk)	Ağırlık (kg/ad)	HDG Kodu
STK 100	120	2	10	0,350	3008198
STK 150	170	2	10	0,417	3008114
STK 200	220	2	10	0,519	3008296
STK 250	270	2	10	0,892	3008295
STK 300	320	2	10	1,044	3008294
STK 400	420	2	10	1,215	3008293
STK 500	520	2	10	1,387	3008292
STK 600	620	2	10	1,557	3008291
STK CİVATA TAKIMI 1	-	-	-	0,096	2000172
STK CİVATA TAKIMI 2	-	-	-	0,309	2000173



- STK civata takımı ürün ile beraber verilecektir.
- STK civata takımı istenildiği takdirde ayrı olarak sipariş edilebilir.

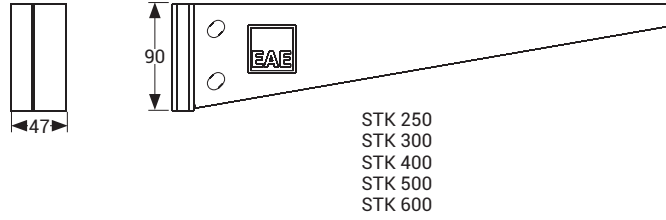
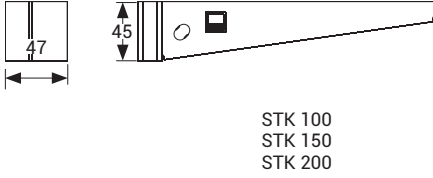

STK Cıvata Takımı 1

100-150-200'lük STK takımı;

- 1 adet M8x20 Cıvata,
- 1 adet M8 Somun,
- 2 adet M8 Pul,
- 1 adet Rondela

ve bir adet tırnak malzemesi içerir.

STK Cıvata Takımı 2

250-300-400-500-600'lük STK takımında;

- 2 adet M10x30 Cıvata,
- 2 adet M10 Somun,
- 2 adet M10 Pul,
- 2 adet Bellevile (M10)

1 adet STK özel pul ve iki adet tırnak malzemesi içerir.

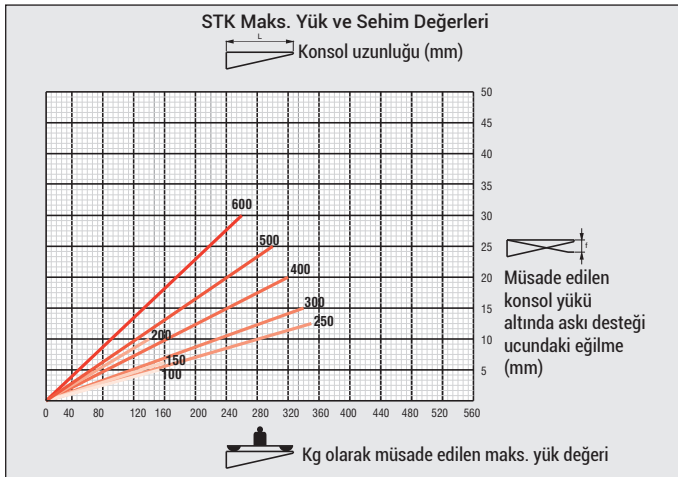

■ Paslanmaz üretimi için lütfen müşteri temsilciniz ile irtibata geçiniz.

■ Lütfen siparişlerinizde sipariş kodunu bildirin.

■ Özel ölçülerdeki siparişleriniz için lütfen firmamızı arayınız.

■ Malzeme ağırlıkları yaklaşık değerlerdedir. ± % 10 değişim gösterebilir.

■ Tüm ölçüler "mm" cinsinden verilmiştir.

■ PG= Pre-Galvaniz

■ HDG= Sıcak Daldırma

Açıklama	A (mm)	H (mm)	T (mm)	Ağırlık (kg/ad)	HDG Kodu
A-STK 200	230	90	3	1,433	3108826
A-STK 300	330	110	3	1,976	3108827
A-STK 400	430	130	3	2,606	3108828
A-STK 500	530	145	3	3,237	3108829
A-STK 600	630	165	3	3,893	3108830
A-STK 700	730	195	3	4,895	3108831
A-STK 800	830	195	3	5,397	3108832
A-STK 900	930	195	3	5,898	3108833
A-STK 1000	1030	195	3	6,401	3108834

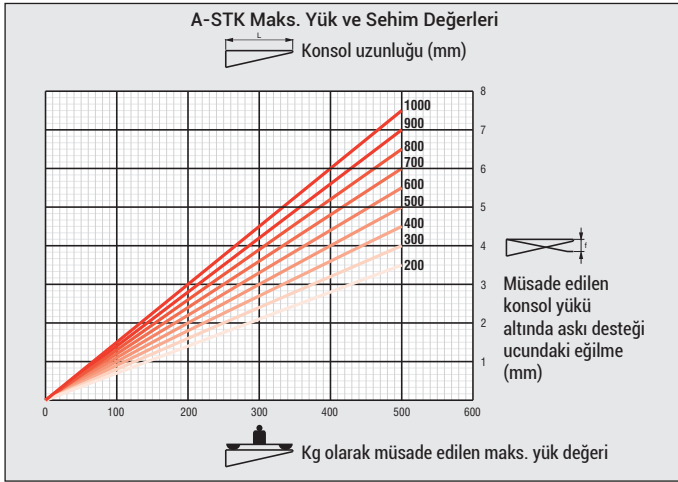
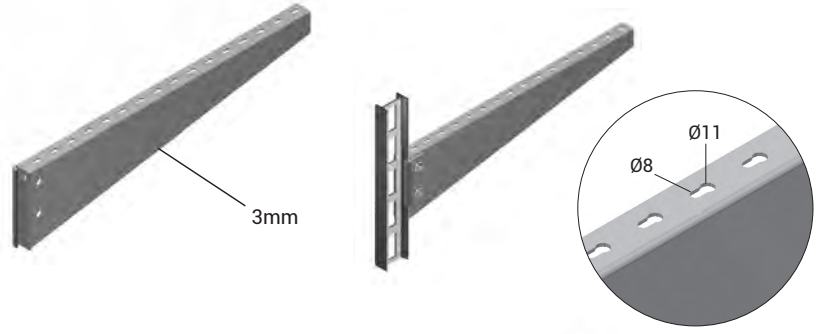

A-STK Cıvata Takımı

- 2 adet M10x30 Cıvata,
 - 2 adet M10 Somun,
 - 4 adet M10 Pul,
 - 2 adet M10 Rondela
- ve bir adet tırnak malzemesi içerir.

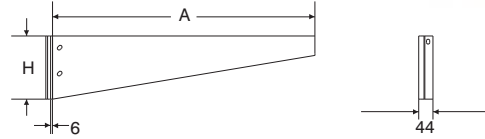

- A-STK cıvata takımı ürün ile beraber verilecektir.

Tablo yük değerleri, TS EN 61537 Standardı temel alınarak belirtilmiştir.

► STK-M Kanal Taşıyıcılar Sıcak Daldırma (TS EN ISO 1461)

Açıklama	A (mm)	T (mm)	Ambalaj (tk)	Ağırlık (kg/ad)	HDG Kodu
STK-M 250	270	2	10	1,277	3110215
STK-M 300	320	2	10	1,363	3110216
STK-M 400	420	2	10	1,534	3110217
STK-M 500	520	2	10	1,706	3110218
STK-M 600	620	2	10	1,876	3110219

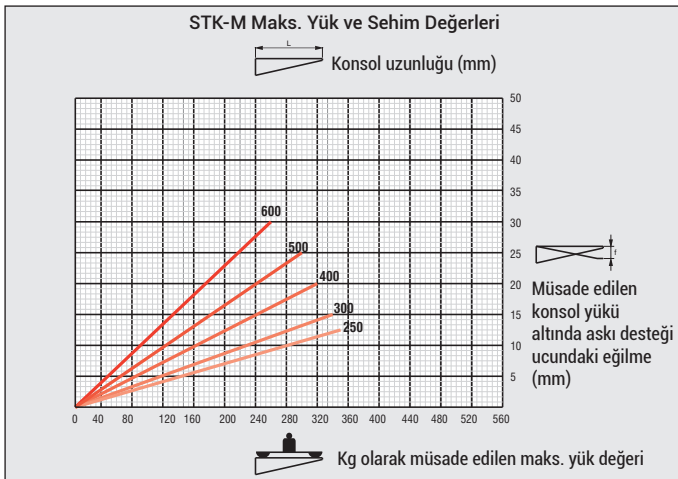
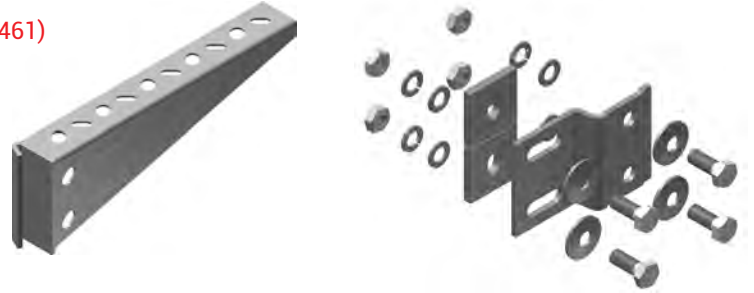

STK-M Cıvata Takımı 1

- 4 adet M10x35 Cıvata,
- 4 adet M10 Canak Pul,
- 4 adet M10 Pul,
- 4 adet M10 Rondela,
- 4 adet M10 Somun,
- 2 adet BR1-1 Kare Pul,
- bir adet STK-M tırnak içerir.

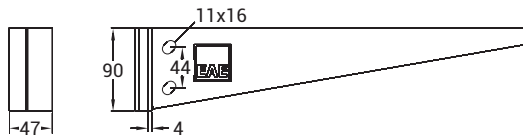

- STK-M cıvata takımı ürün ile beraber verilecektir.

■ Paslanmaz üretimi için lütfen müşteri temsilciniz ile irtibata geçiniz.

■ Lütfen siparişlerinizde sipariş kodunu bildirin.

■ Özel ölçülerdeki siparişleriniz için lütfen firmamızı arayınız.

■ Malzeme ağırlıklarını yaklaşık değerlerdedir. ± % 10 değişim gösterebilir.

■ Tüm ölçüler "mm" cinsinden verilmiştir.

■ PG= Pre-Galvaniz

■ HDG= Sıcak Daldırma

E-LINEA-A

ASKI ELEMANLARI

Sıcak Daldırma (TS EN ISO 1461)



Açıklama	T (mm)	Ambalaj (Adet)	Ağırlık (kg/tk)	HDG Kodu
IDT Askı Elemanı	4	10	0,815	3008279

IDT Takımı;

2 adet IDT askı elemanı,
4 adet M10x30 civata,
8 adet M10 pul,
4 adet M10 yaylı rondela,
4 adet M10 somun malzemelerini içerir.

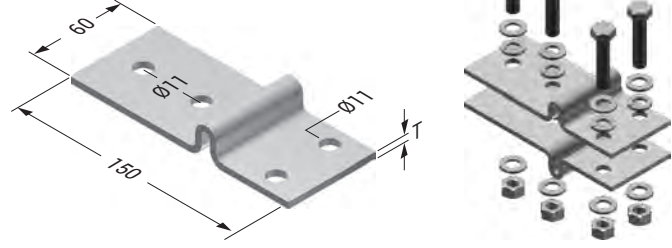

Açıklama	T (mm)	Ambalaj (Adet)	Ağırlık (kg/ad)	HDG Kodu
IDK Askı Elemanı	4	20	0,226	3008278
IDK Ek Elemanı	2,5	-	0,081	3006348
I-80 I Profil Ek	2,5	20	0,312	3008231
IDY Koruma Başlığı	-	-	-	1002278

I-80 ek elemanları montajı için;

2 Adet I-80 Ek elemanı,
4 adet M10x30 civata,
4 adet M10 somun ve 8 adet Ø10 pul,
4 adet yaylı rondela sipariş edilmelidir.

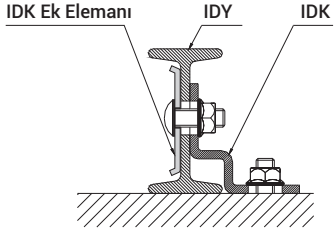
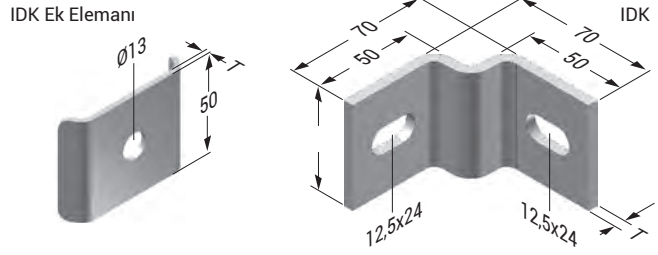

Uygulama Örnekleri

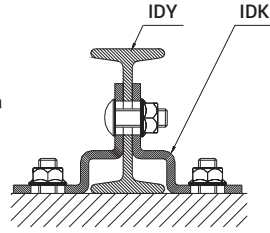

I-80 Ek Elemanı



IDY Koruma Başlığı

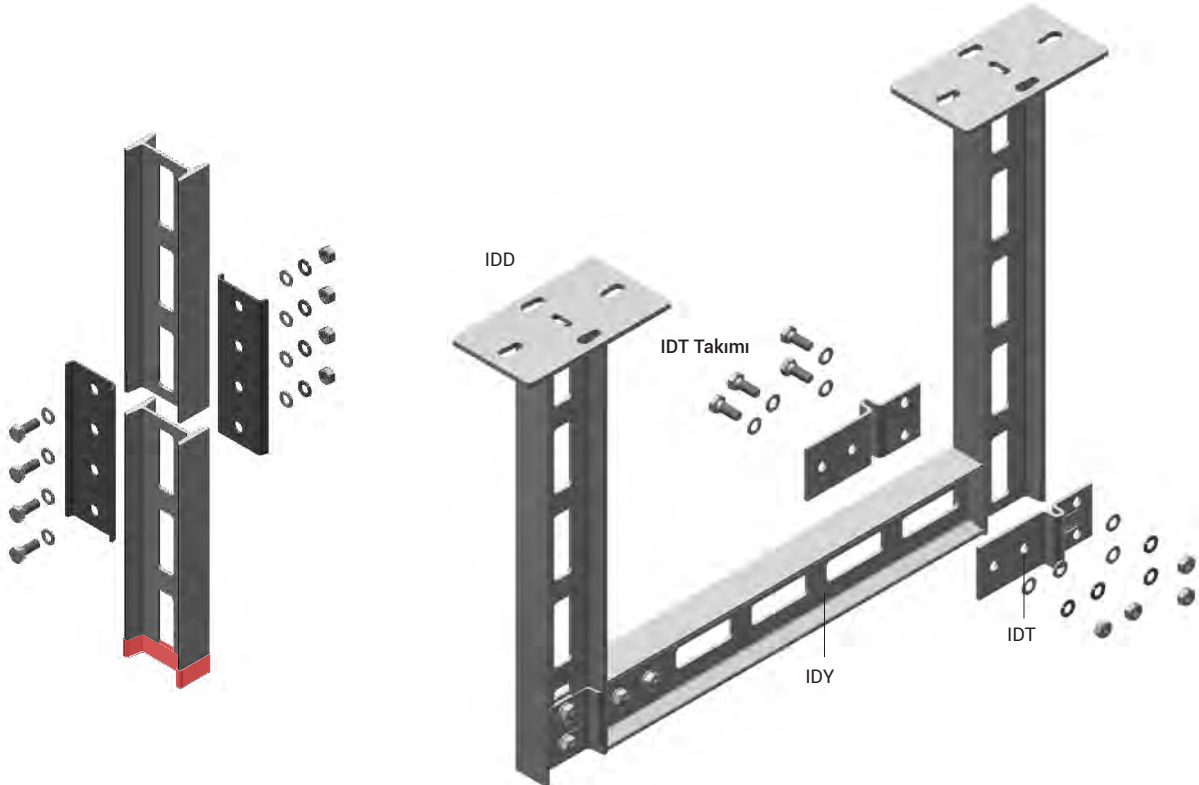
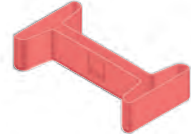

■ Paslanmaz üretimi için lütfen müşteri temsilciniz ile irtibata geçiniz.

■ Lütfen siparişlerinizde sipariş kodunu bildiriniz.

■ Özel ölçülerdeki siparişleriniz için lütfen firmamızı arayınız.

■ Malzeme ağırlıkları yaklaşık değerlerdedir. ± % 10 değişim gösterebilir.

■ Tüm ölçüler "mm" cinsinden verilmiştir.

■ PG= Pre-Galvaniz

■ HDG= Sıcak Daldırma

Açıklama	Ambalaj (Adet)	Ağırlık (kg/ad)	HDG Kodu
TMP 7 Tavan Montaj Elm.	10	1,218	3008381
TMP 10 Tavan Montaj Elm.	10	1,298	3007922

TMP 7

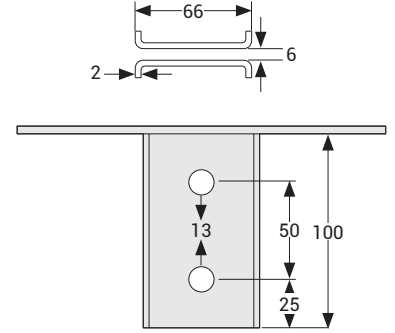
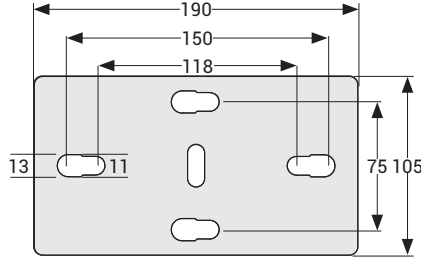

TMP 10

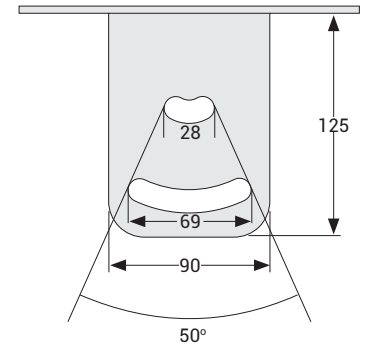
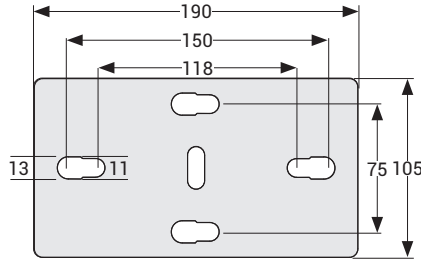

TMP 7

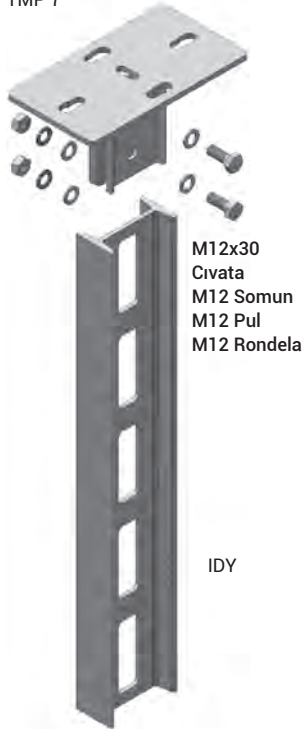

M12 Çektirmeli çelik dübel
M12 Somun

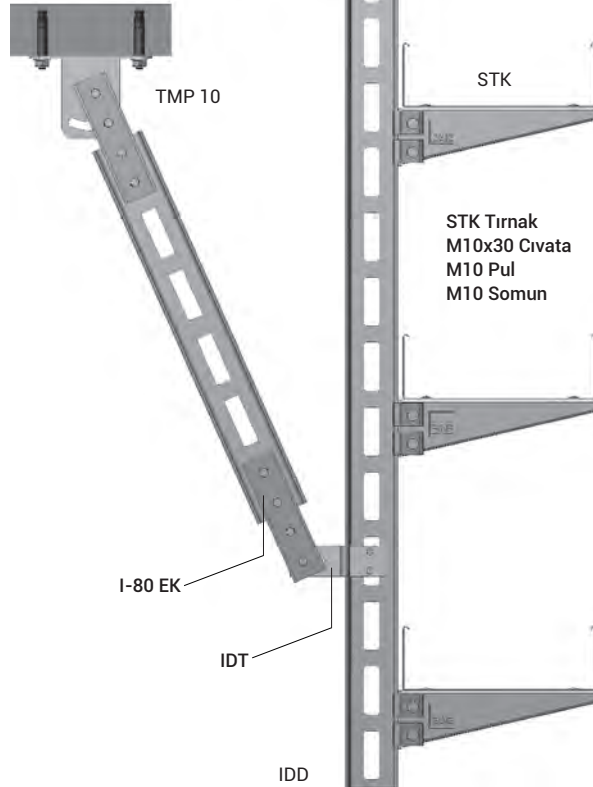

TMP 10

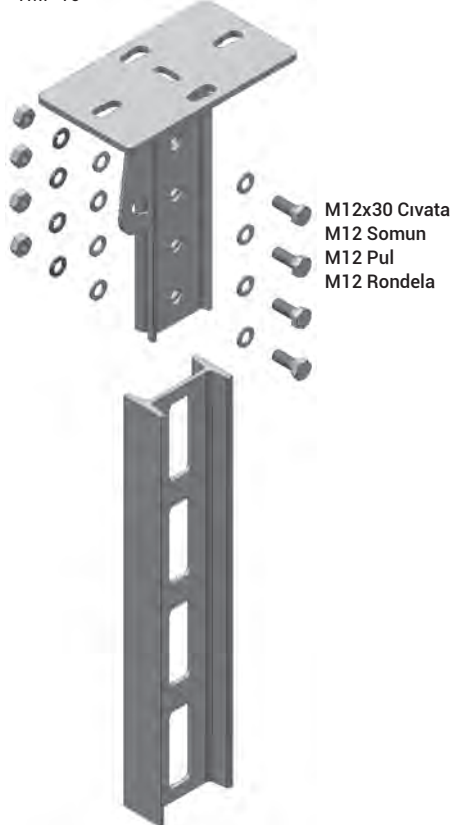

■ Paslanmaz üretimi için lütfen müşteri temsilciniz ile irtibata geçiniz.

■ Lütfen siparişlerinizde sipariş kodunu bildirin.

■ Özel ölçülerdeki siparişleriniz için lütfen firmamızı arayınız.

■ Malzeme ağırlıkları yaklaşık değerlerdedir. ± % 10 değişim gösterebilir.

■ Tüm ölçüler "mm" cinsinden verilmiştir.

■ PG= Pre-Galvaniz

■ HDG= Sıcak Daldırma

Açıklama	T (mm)	Ambalaj (Adet)	Ağırlık (ad)	HDG Kodu
Aşık Askı	5	20	0,297	2000322

► Askı Elemanları Alkali Çinko

Açıklama	T (mm)	Ağırlık (kg/ad)	PG Kodu
TP 1 Tespit Parçası	2,5	0,050	3006649
TP 2 Tespit Parçası	6	0,134	3006350

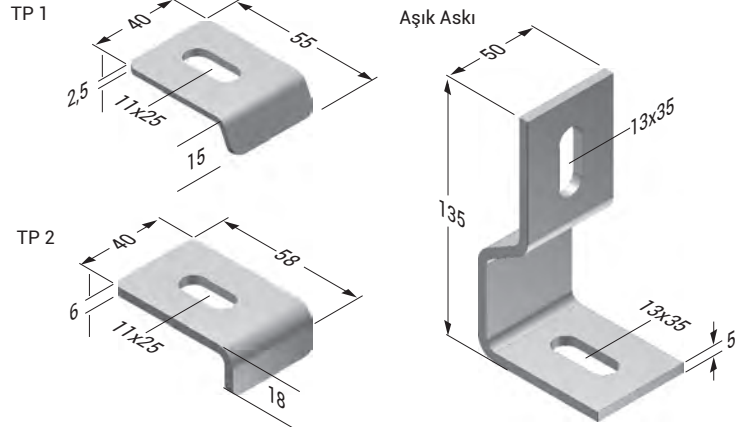

► Askı Elemanları Sıcak Daldırma (TS EN ISO 1461)

Açıklama	T (mm)	X (mm)	Maks. Güvenli Çekme Yüğü	Ambalaj (mm)	Ağırlık (kg/tk)	HDG Kodu
ITP Tespit Elemanı IPN-80	4	21	250 kg	10	0,913	3195585
ITP Tespit Elemanı IPN-100	4	25	250 kg	10	0,931	3195586
ITP Tespit Elemanı IPN-120	4	29	250 kg	10	0,949	3195587
ITP Tespit Elemanı IPN-140	4	33	250 kg	10	0,968	3195588

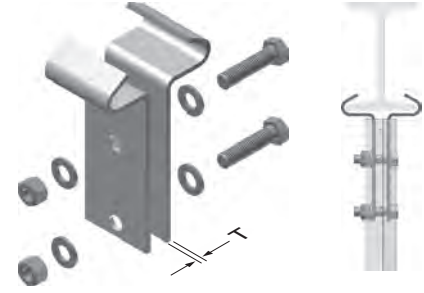

Takım olarak gönderilmektedir. Takım içeriği;

Ürün	Miktar
ITP Tespit Parçası	2 Adet
M12x30 Akb. Cıvata (DIN 933)	2 Adet
M12 Somun (DIN934)	2 Adet
M12 Düz Pul (DIN 125)	4 Adet

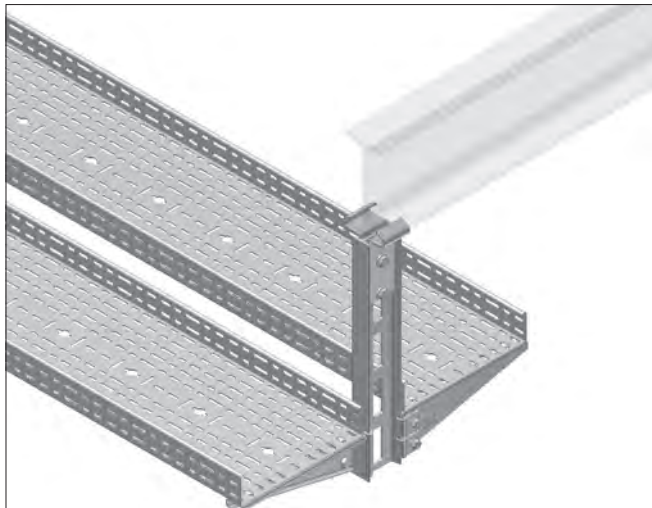
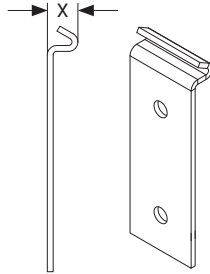

Uyumlu I-Profiller : IPN-80 / IPN-100 / IPN-120 / IPN-140 (maks. I-140 ile kullanılabilir.)

■ Paslanmaz üretimi için lütfen müşteri temsilciniz ile irtibata geçiniz.

■ Lütfen siparişlerinizde sipariş kodunu bildiriniz.

■ Özel ölçülerdeki siparişleriniz için lütfen firmamızı arayınız.

■ Malzeme ağırlıkları yaklaşık değerlerdedir. ± % 10 değişim gösterebilir.

MONTAJ DETAYI:

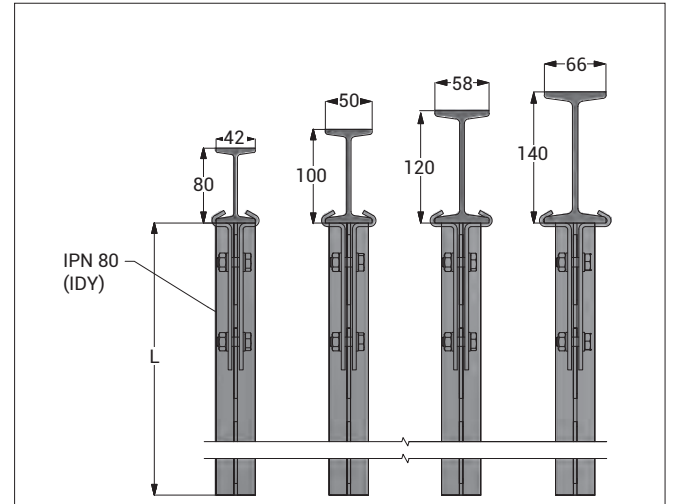

■ Tüm ölçüler "mm" cinsinden verilmiştir.

■ PG= Pre-Galvaniz

■ HDG= Sıcak Daldırma

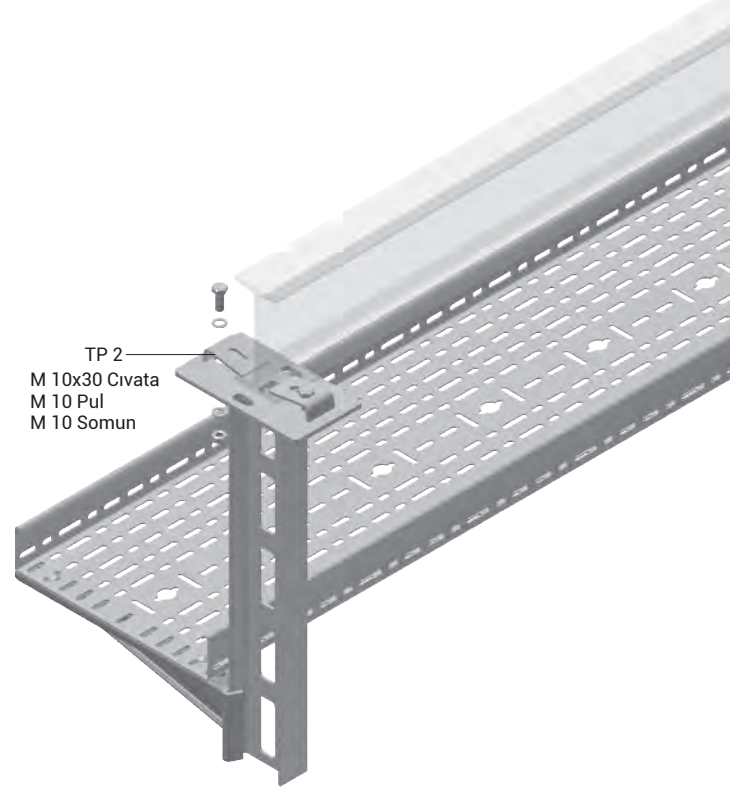
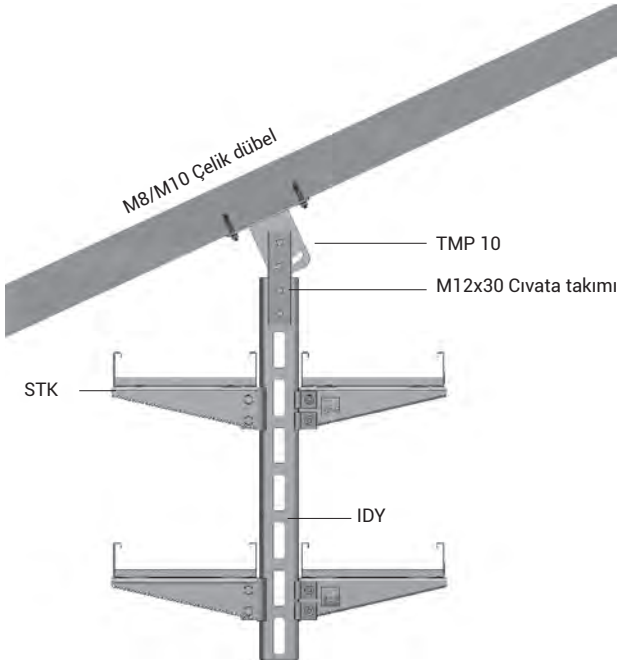
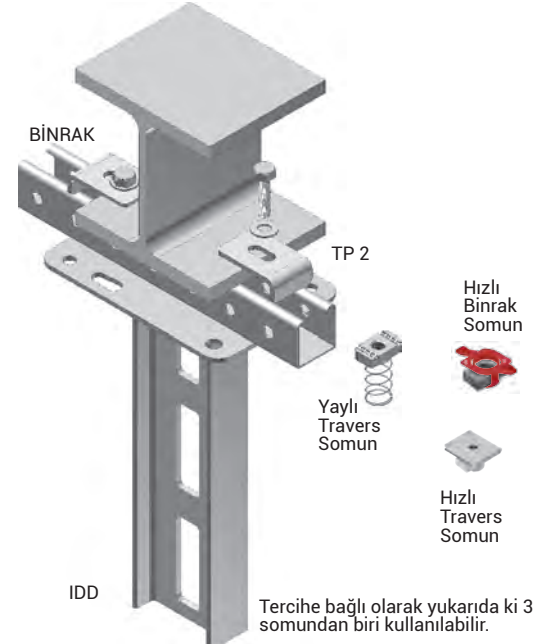
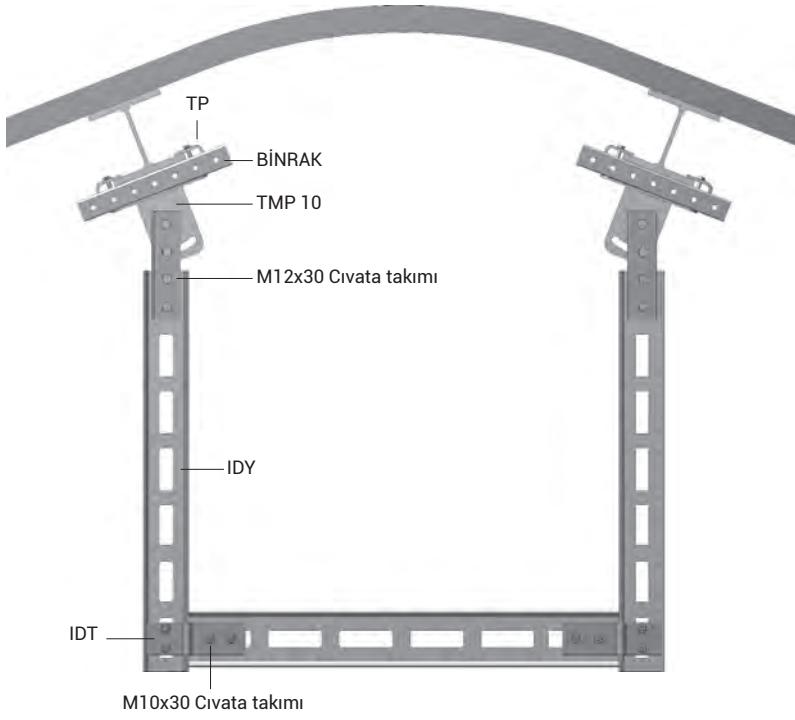

- Paslanmaz üretimi için lütfen müşteri temsilciniz ile irtibata geçiniz.
- Lütfen siparişlerinizde sipariş kodunu bildirin.
- Özel ölçülerdeki siparişleriniz için lütfen firmamızı arayınız.
- Malzeme ağırlıkları yaklaşık değerlerdedir. \pm % 10 değişim gösterebilir.

■ Tüm ölçüler "mm" cinsinden verilmiştir.

- PG= Pre-Galvaniz
- HDG= Sıcak Daldırma

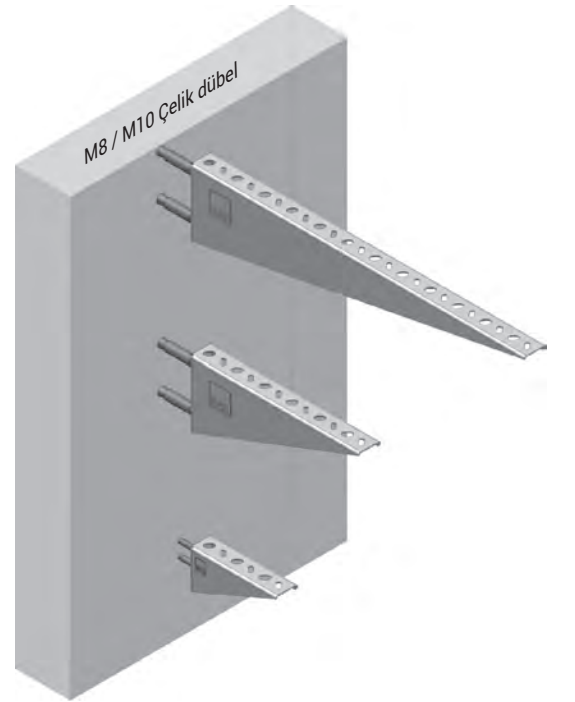
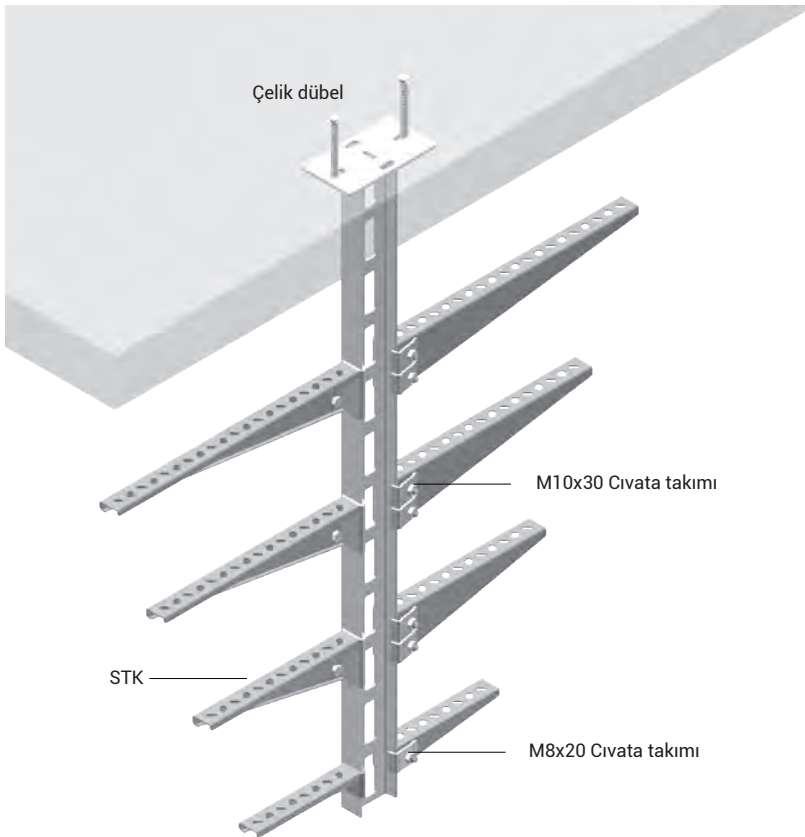
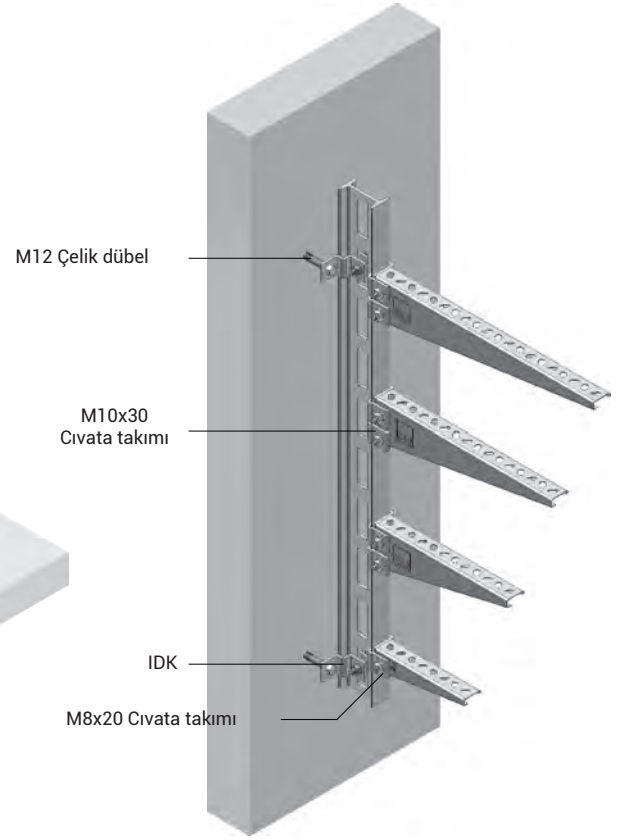
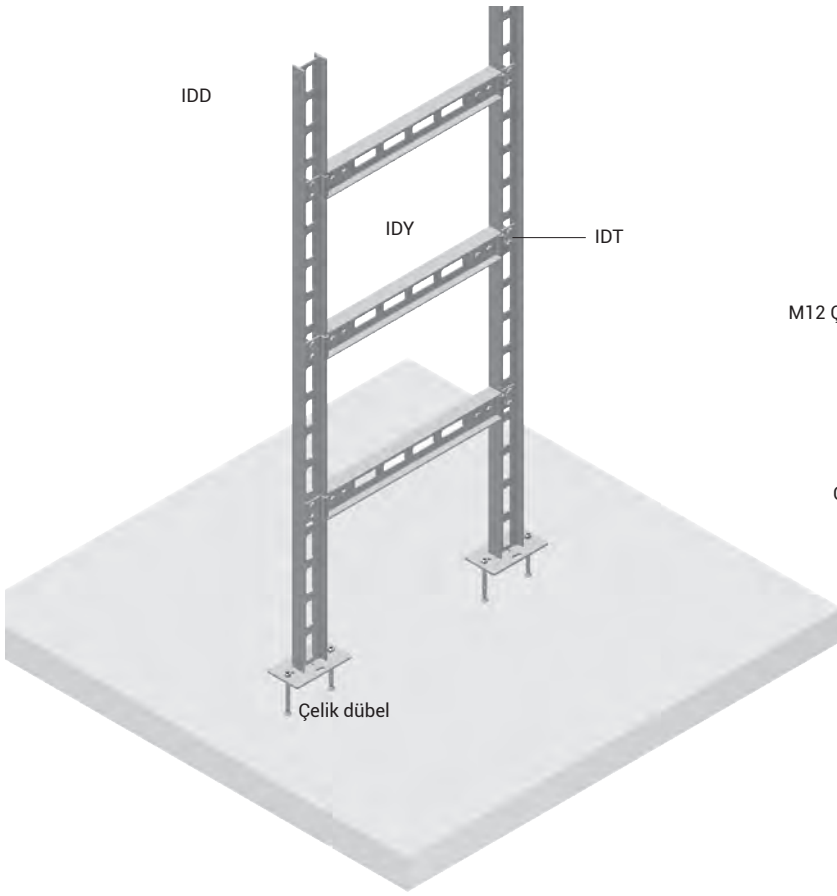

- Paslanmaz üretimi için lütfen müşteri temsilciniz ile irtibata geçiniz.
- Lütfen siparişlerinizde sipariş kodunu bildirin.
- Özel ölçülerdeki siparişleriniz için lütfen firmamızı arayınız.
- Malzeme ağırlıkları yaklaşık değerlerdedir. \pm % 10 değişim gösterebilir.

■ Tüm ölçüler "mm" cinsinden verilmiştir.

- PG= Pre-Galvaniz
- HDG= Sıcak Daldırma

► TASARIM FORMU

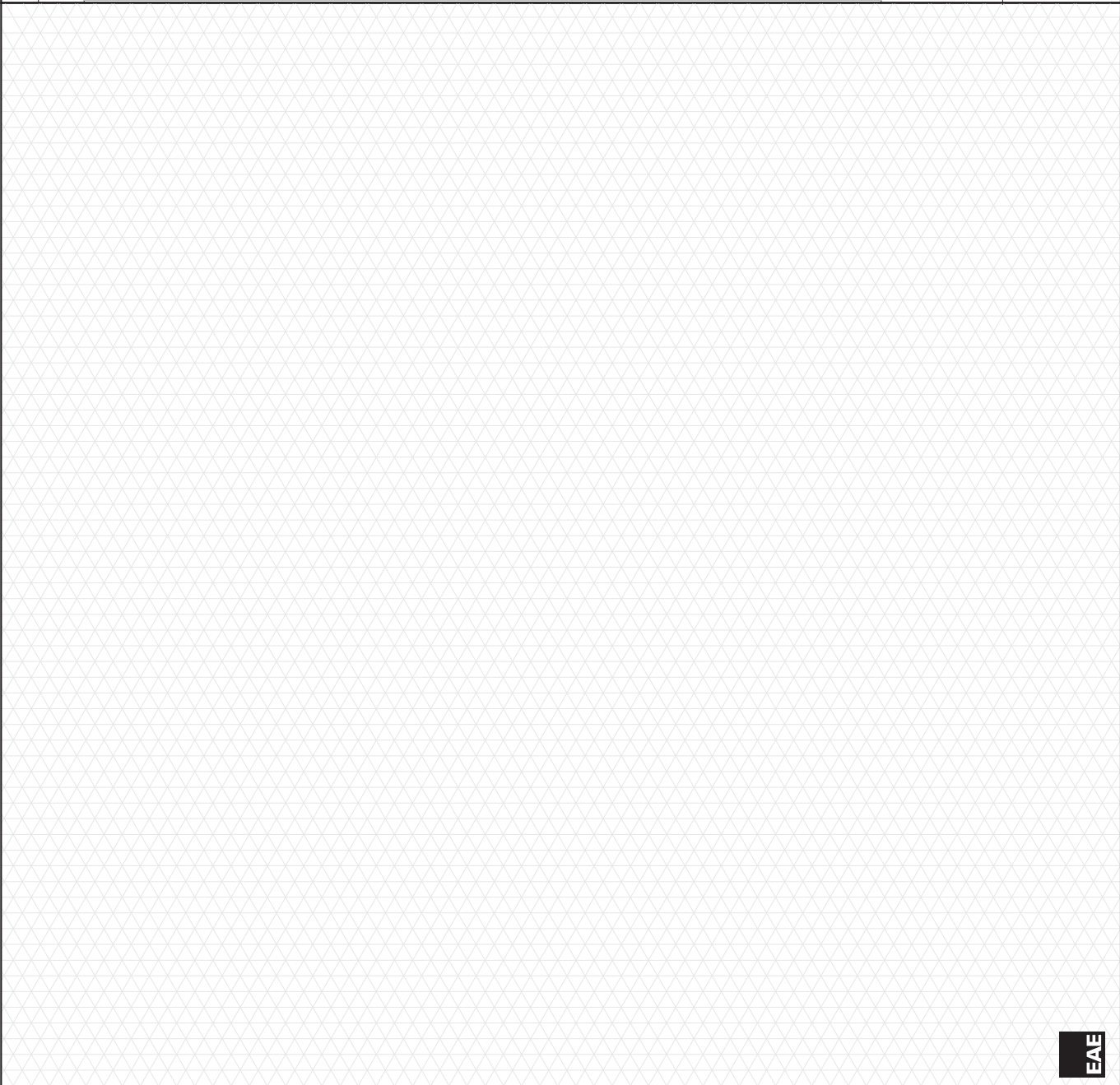
Sıra No	Eleman Listesi		Miktar		
	Cinsi				
				Firma:	
				Proje:	
				Proje No:	
				İsim :	
				Tarih :	
				İmza :	
				Hazırlayan	

Lütfen bu sayfadan fotokopi çekerek kullanınız.