

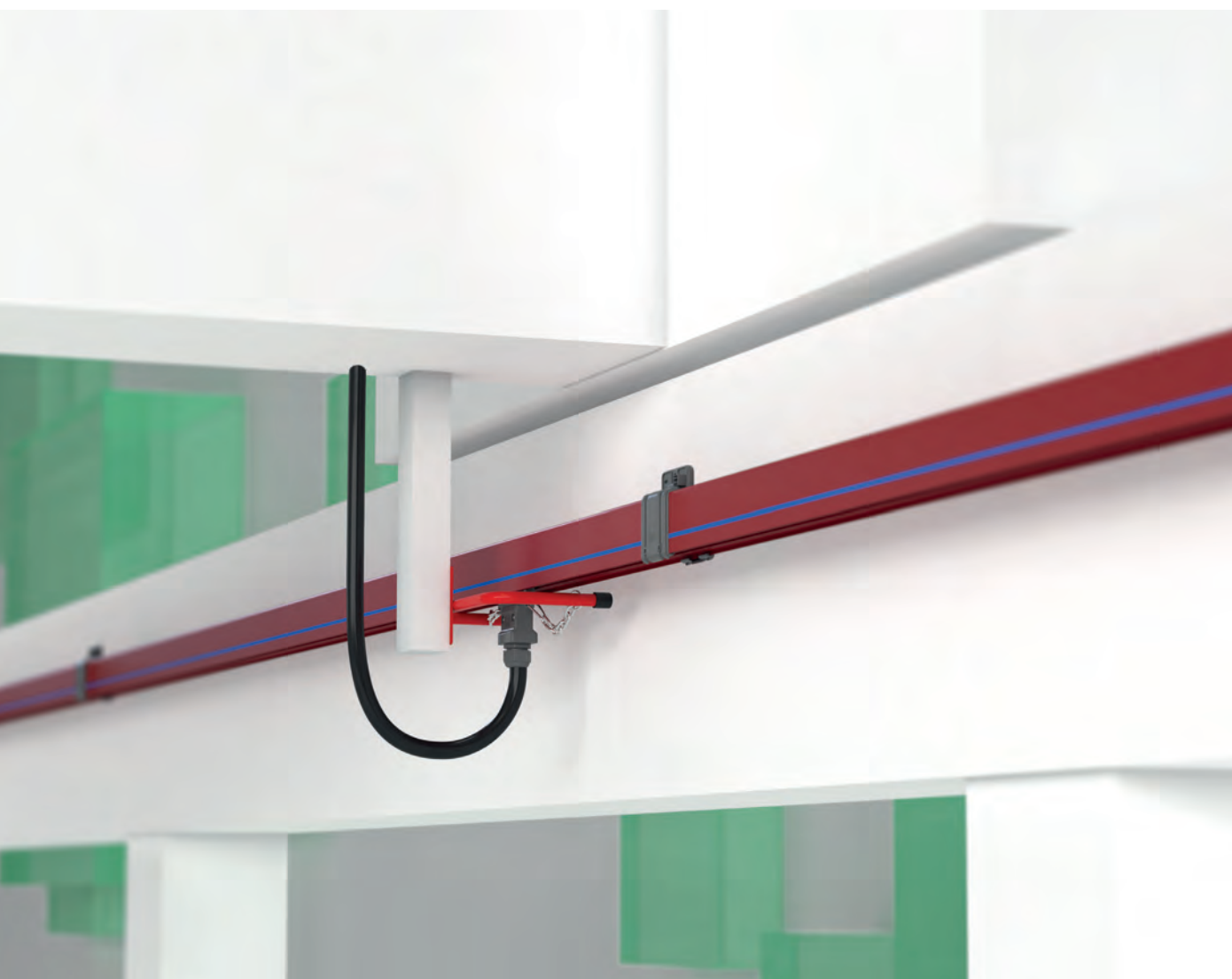

E-LINE TBX-S

TBX-S



E-LINE TBX-S

Kataloglarımızın en g¼ncel hali iin l¼tfen web sayfamızı ziyaret ediniz.
www.eae.com.tr

İÇİNDEKİLER

►► E-LINE TBX-S

Kullanım Alanları	2
Sipariş Kod Sistemi	3
TBX-S Trolley Busbar Gövde	4
TBX-S Besleme Elemanları	5-6
TBX-S Tamir Bölgesi Modülü	7
TBX-S Akım Alma Arabaları	8-9
Aparatlar	10-11
Gerilim Düşümü, Besleme Noktalarının Hesaplanması	12
TBX-S Trolley Busbar Montaj Talimatı	13-14

►► KULLANIM ALANLARI

- Köprü vinçler
- Monoray sistemler
- Tekstil kesim ve serme masaları
- AS/RS depolama sistemleri
- Hareketli kapı ve tavan sistemleri
- Montaj ve test hatları

C-PVC gövde içerisinde yer alan bakır iletkenler ve akım alma arabalarından oluşur. Sistemin kesintisiz enerji almasını ve hareketini, mekanik olarak sisteme bağlanan akım alma arabalarıyla sağlanmaktadır.

Klasik sistemlerdeki askılı ve makaralı kablo ile enerji dağıtımında karşılaşılan kaza, arıza gibi ihtimalleri ortadan kaldırır. İletkenler, C-PVC gövde içine alınarak personel güvenliği maksimum seviyeye çıkarılmıştır.

İletken yuvaları ile iletkenler arasında ve C-PVC gövde ile kayar askılar arasında, sabit bağlantı olmadığı için gerekli genişleme imkanı sağlanır, bu sebeple genişleme elemanına ihtiyaç yoktur. Birden fazla akım alma arabası ile aynı hattan enerji almak mümkündür.

Dikkat Edilmesi Gereken Hususlar :

Yağmura maruz kalan harici ortamlarda kullanılması durumunda davlumbaz ile korumaya alınması önerilir.



►► SİPARİŞ KOD SİSTEMİ

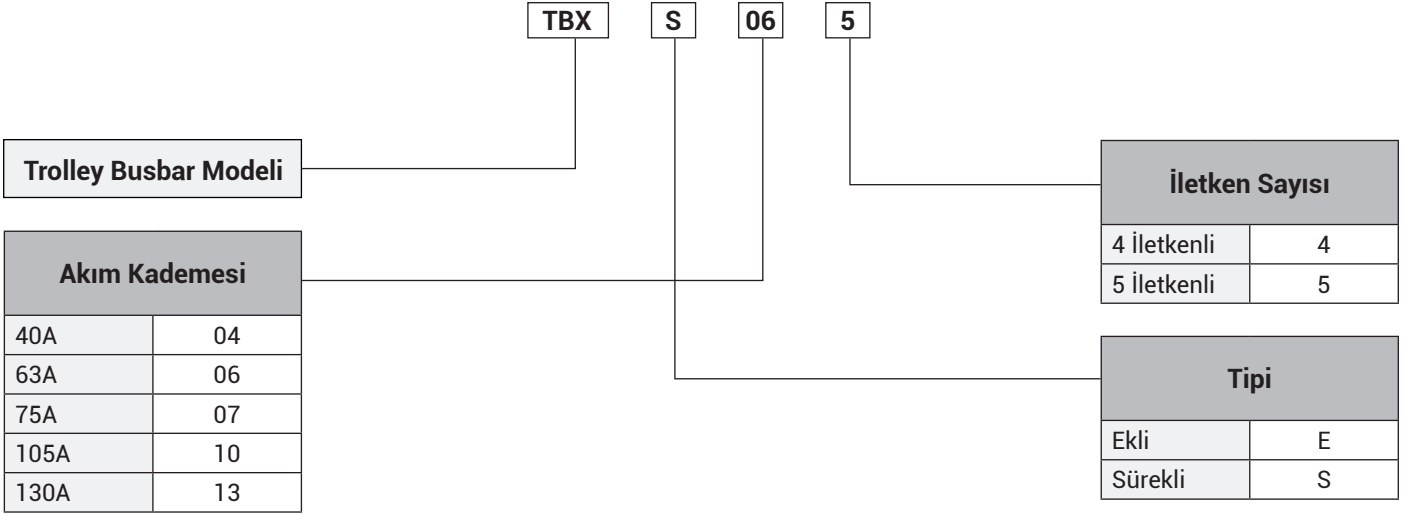

►► TEKNİK ÖZELLİKLER

Nominal Akım (A)	40	63	75	105	130
İletken Sayısı (Adet)	4-5	4-5	4-5	4-5	4-5
Nominal Gerilim (AC) (V)	690	690	690	690	690
Dielektrik Dayanımı (kV/mm)	30	30	30	30	30
Frekans (Hz)	50/60	50/60	50/60	50/60	50/60
Direnç (20°C) R ₂₀ (mΩ/m)	1,300	1,018	1,280	0,800	0,570
Direnç (35°C) R ₃₅ (mΩ/m)	1,420	1,176	1,460	0,920	0,660
Reaktans X (mΩ/m)	0,160	0,447	0,140	0,060	0,250
Empedans Z (mΩ/m)	1,429	1,258	1,467	0,922	0,706
Standart Boy (m)	4	4	4	4	4

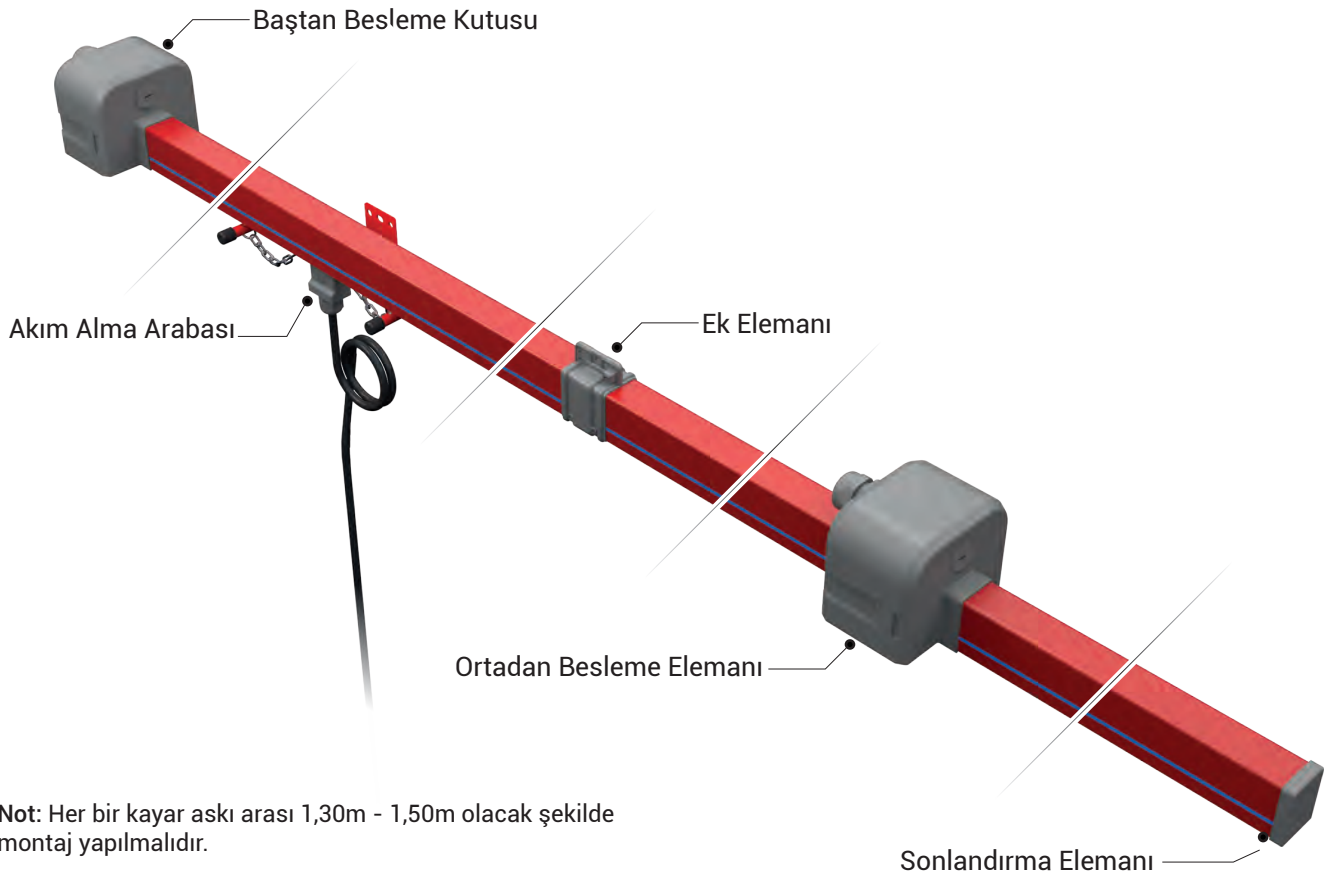

Not: Her bir kayar askı arası 1,30m - 1,50m olacak şekilde montaj yapılmalıdır.

Sonlandırma Elemanı

►► TBX-S TROLLEY BUSBAR

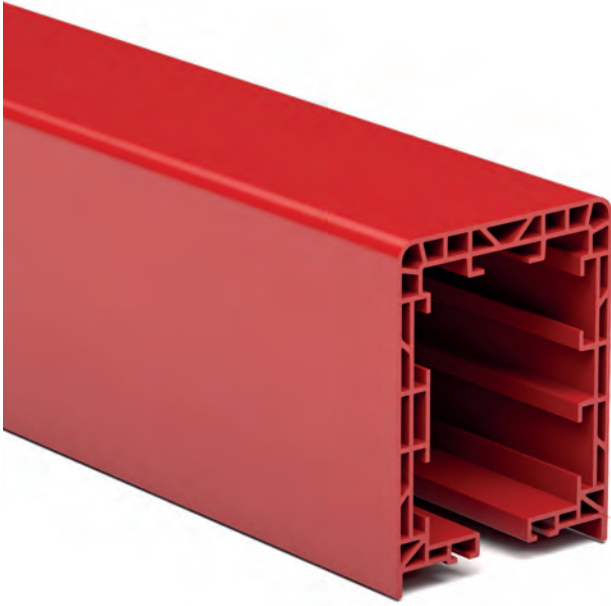

Gövde 5 adet iletken kullanılabilecek yapıya sahiptir. Akım alma arabasının ters takılmasını önleyen emniyet sistemi bulunmaktadır.

Kesintisiz Bakır İletkenli

Elektrolitik bakır iletkenler, akım kademesine göre maksimum 150m boyunda kesintisiz olarak verilebilir.

- **İletken sayısı:** 4 veya 5 iletkenli
- **Kanal rengi:** Kırmızı.
- **Çalışma sıcaklık aralığı:** -40°C ve +55°C.
- **Standart gövde uzunluğu:** 4 metre.
- **Koruma Sınıfı:** Standart IP24, Conta ile IP44.
- **Alev Almama Karakterisliği:** UL 94 V0
- Kanal C-PVC ve plastik aksesuarlar PA6 hammadde'den imal edilmiştir.
- İletkenler yalıtkan gövde içerisinde el temasına karşı korumalıdır.
- Gövde üzerinde nötr iletkenini temsil eden nötr çizgisi bulunmaktadır.
- Çift katmanlı yapısı sayesinde hafif ve dayanıklı olan TBX, montaj kolaylığı sağlar.

Açıklama	Ağırlık (gr/m)	Sipariş Kodu
TBX-S Trolley Busbar Gövde	820	2067393

Standart 4 Metre

Model	İletken Sayısı Akım (A)	Ağırlık (gr/m)	İletken Kesiti (mm ²)	Sipariş Kodu
TBX-S 044	4P - 40A	1250	4x11,20	3233922
TBX-S 064	4P - 63A	1300	4x12,80	3135807
TBX-S 074	4P - 75A	1400	4x16,00	3135809
TBX-S 104	4P - 105A	1650	4x24,00	3135811
TBX-S 134	4P - 130A	1950	4x32,00	3135813
TBX-S 045	5P - 40A	1350	5x11,20	3233923
TBX-S 065	5P - 63A	1400	5x12,80	3135808
TBX-S 075	5P - 75A	1500	5x16,00	3135810
TBX-S 105	5P - 105A	1900	5x24,00	3135812
TBX-S 135	5P - 130A	2250	5x32,00	3135814

Ağırlıklara ek plastikleri dahil değildir. Bir kanalda kullanılan ek plastiklerinin ve civatalarının toplam ağırlığı 100 gr'dır.

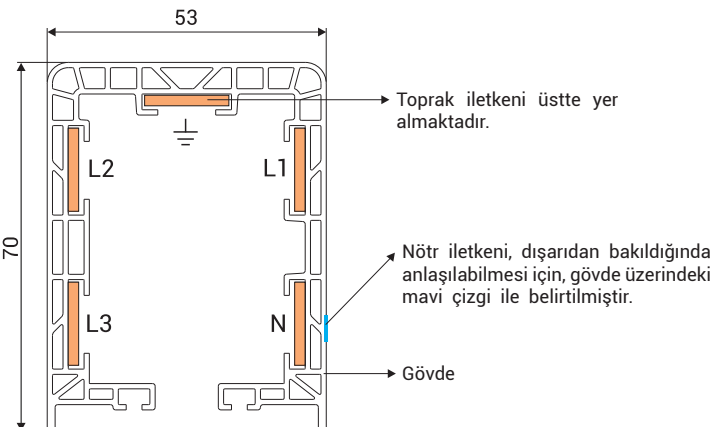
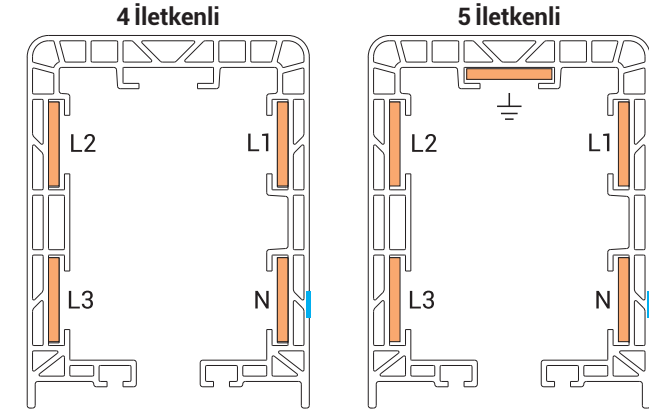

Dönüşlü Trolley Busbar

Yatay eksende minimum 1,5 metre yarıçaplı olmak üzere dönüş elemanları istenen ölçülere göre üretimi mümkündür.

(Dönüşlü hatlar maksimum 4 iletkenli olabilir.)

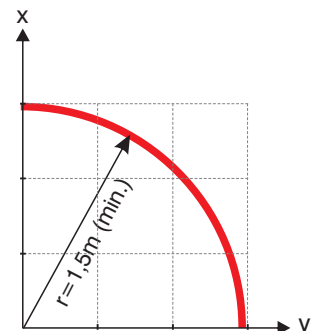

►► TBX BAŞTAN BESLEME KUTUSU

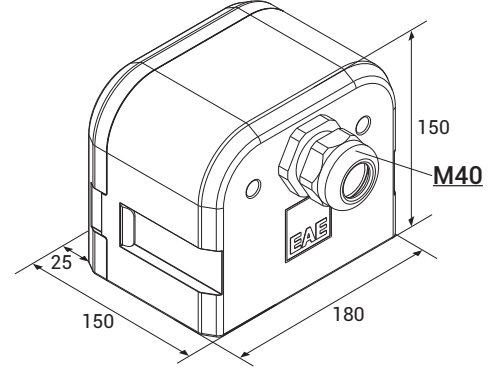

Açıklama	Ağırlık (gr)	Sipariş Kodu
TBX Baştan Besleme Kutusu	750	3135798

Besleme elemanı tipi, sisteme enerji sağlayacak güç kaynağının yeri ve gerilim düşümü hesapları yapılarak seçilir.

►► TBX-S SONLANDIRMA ELEMANI

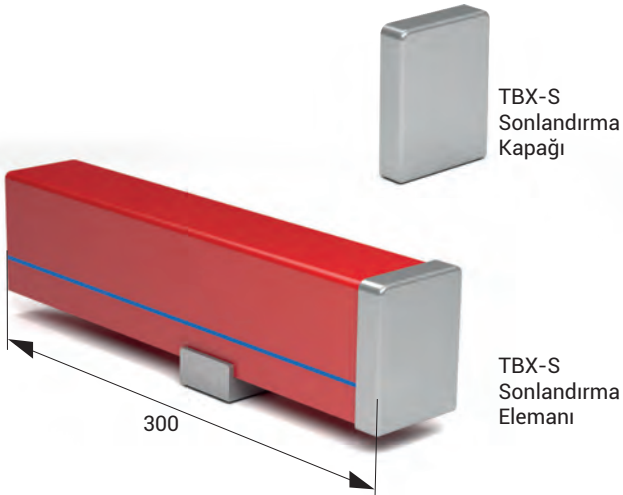

Busbar hattının bittiği noktaya yerleştirilen sonlandırma elemanı, iletkenlerin açıkta kalmasını engeller, sistemi koruma altına alır, akım alma arabasının gövde dışına çıkmasını engeller.

►► TBS EK ELEMANI

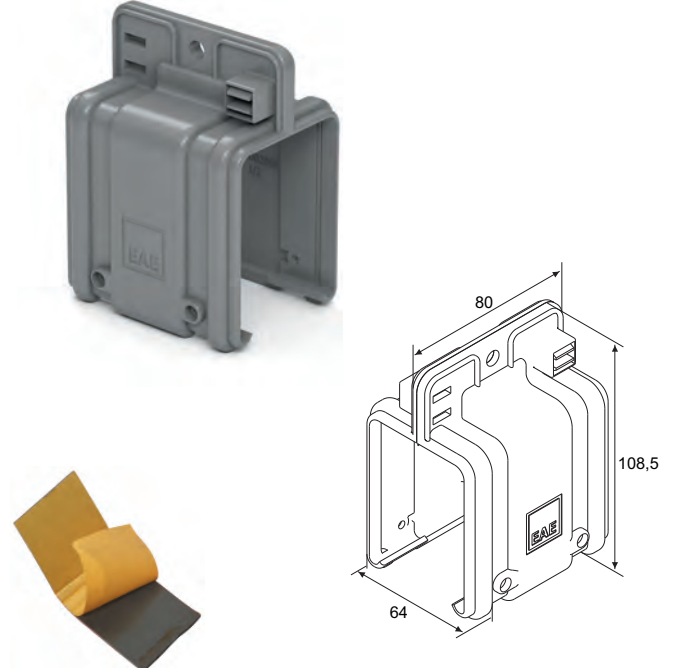

EPDM Conta

Açıklama	Ağırlık (gr)	Sipariş Kodu
TBX-S Sonlandırma Elemanı	450	3135816
TBX-S Sonlandırma Kapağı	25	1022212

Açıklama	Ağırlık (gr)	Sipariş Kodu
TBS Ek Elemanı	90	1003663

►► TBX-S ORTADAN BESLEME ELEMANI - SÜREKLİ TİP

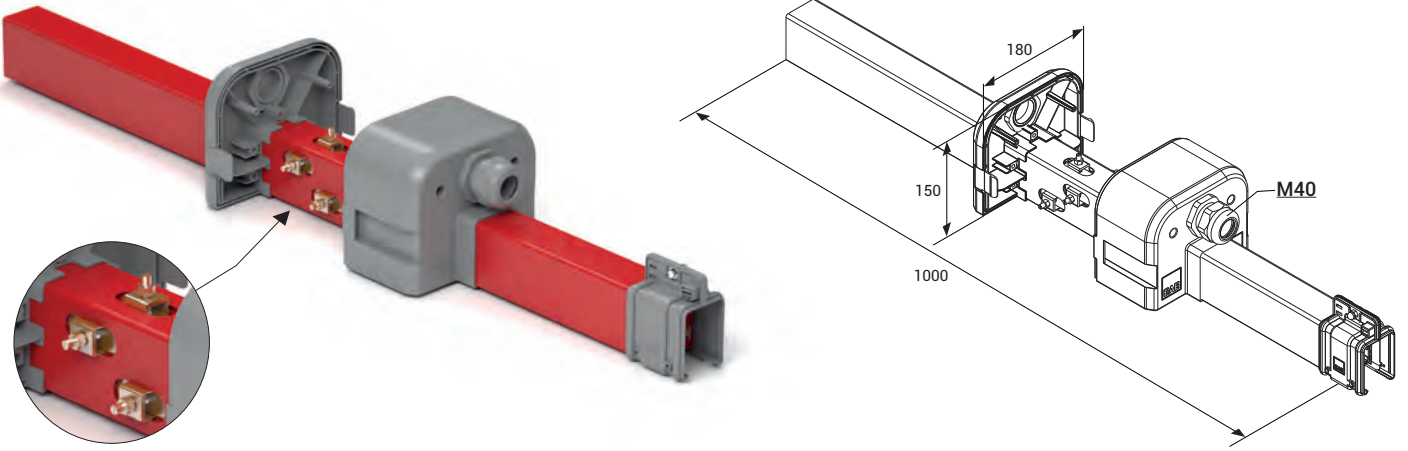

Açıklama	Ağırlık (gr)	Sipariş Kodu
TBX-S Ortadan Besleme Elemanı Sürekli Tip	1650	3136706

Besleme elemanı tipi, sisteme enerji sağlayacak güç kaynağının yeri ve gerilim düşümü hesapları yapılarak seçilir.

►► TBX-S ORTADAN BESLEME ELEMANI - EKİLİ TİP

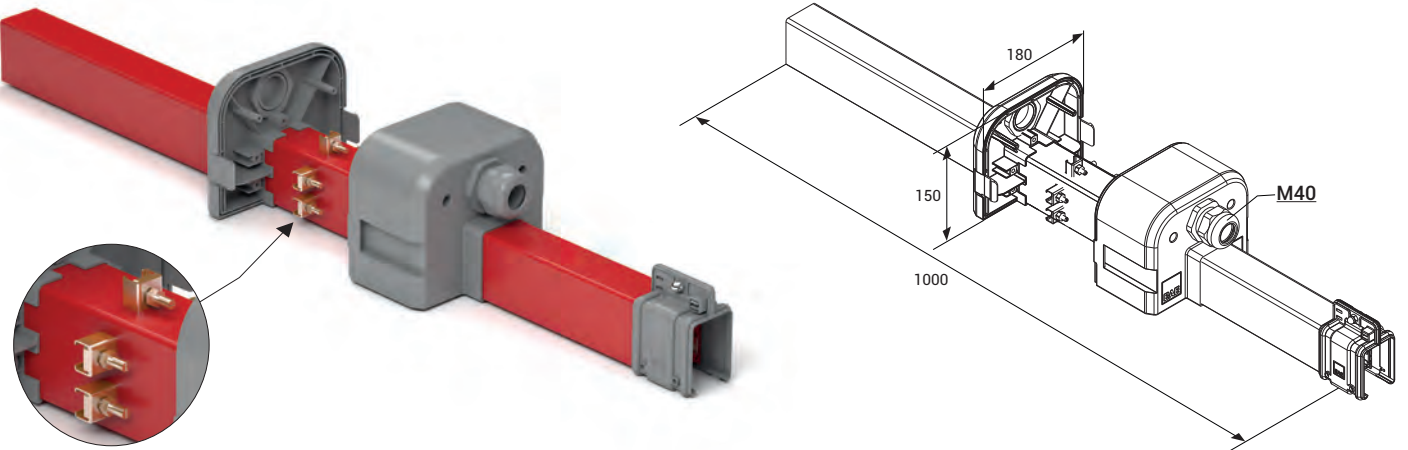

Açıklama	Ağırlık (gr)	Sipariş Kodu
TBX-S Ortadan Besleme Elemanı Ekli Tip	1650	3135818

Besleme elemanı tipi, sisteme enerji sağlayacak güç kaynağının yeri ve gerilim düşümü hesapları yapılarak seçilir.

►► TBX-S TAMİR BÖLGESİ MODÜLÜ

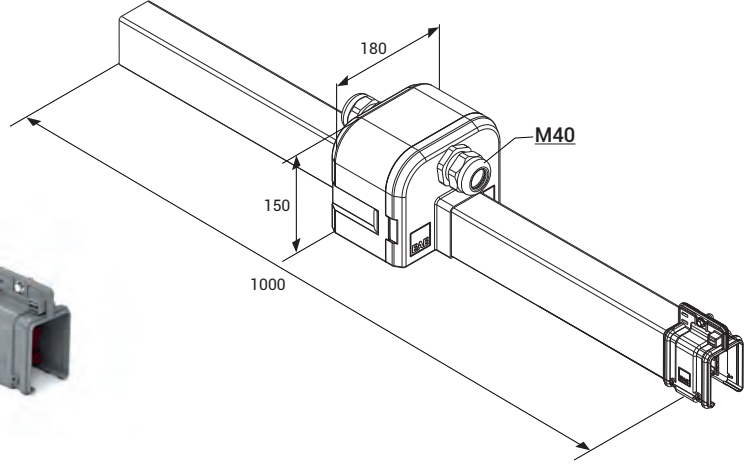

TBX-S

Açıklama	Ağırlık (gr)	Sipariş Kodu
TBX-S Tamir Bölgesi Modülü	2050	3135817

Hat üzerinde çalışan bir makinenin bakım veya tamir göreceği durumlarda akımın kesilmesi gerekmektedir. Aynı hat üzerinde çalışan diğer makinelerin çalışmaya devam edebilmesi için busbar üzerinde akımsız bir bölge oluşturmak için **tamir bölgesi modülü** kullanılır.

►► TBX-S ARABA ÇIKARMA MODÜLÜ

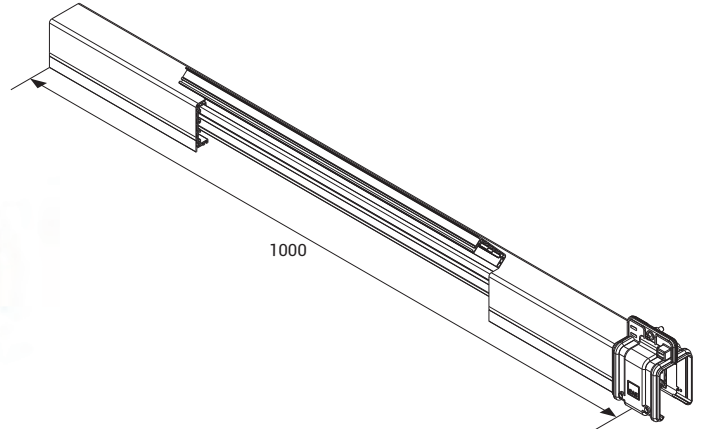
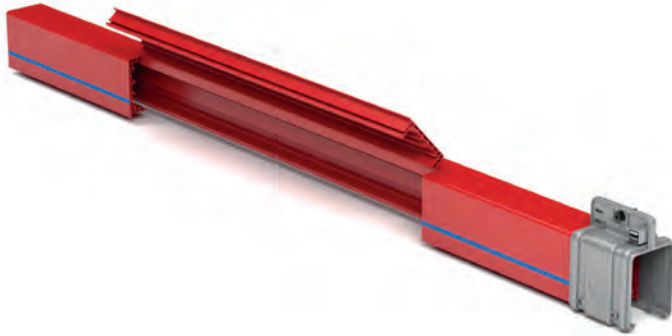

Açıklama	Ağırlık (gr)	Sipariş Kodu
TBX-S Araba Çıkarma Modülü	1100	3233921

Hat üzerindeki vinç sayısının fazla olduğu yerlerde akım alma arabasını çıkarmak için kullanılır. 1m uzunluğundaki kanala 50cm'lik pencere açılarak elde edilir. Kapağını açmadan önce sistemin enerjisi kesilmelidir.

►► TB5 KABLOLU AKIM ALMA ARABALARI

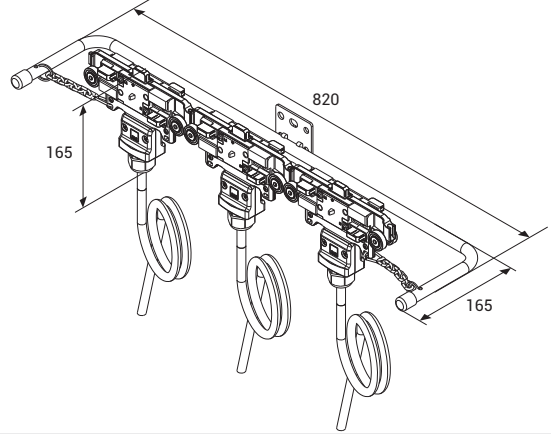
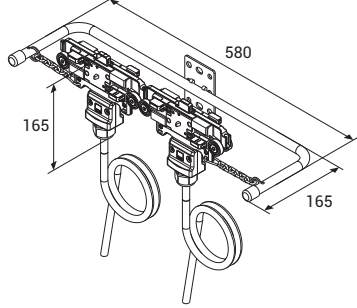
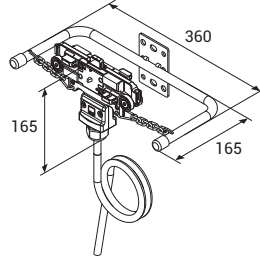
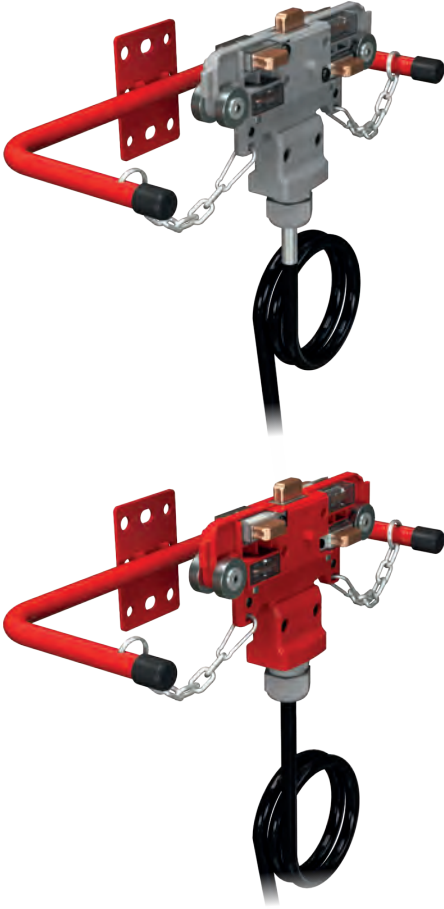

Model	Kömür Sayısı Akım (A)	Ağırlık (gr)	Sipariş Kodu
TB5	4P - 35A (Tekli)	1700	3024385
	4P - 70A (İkili)	2950	3024386
	4P - 105A (Üçlü)	4450	3024387
	5P - 35A (Tekli)	1900	3024376
	5P - 70A (İkili)	3250	3024377
	5P - 105A (Üçlü)	4700	3024378

Model	Kömür Sayısı Akım (A)	Ağırlık (gr)	Sipariş Kodu
TB5	4P - 60A (Tekli)	2000	3203193
	4P - 120A (İkili)	3550	3269558
	5P - 60A (Tekli)	2200	3203194
	5P - 120A (İkili)	3850	3269559

►► TB5 KLEMENSLİ AKIM ALMA ARABALARI

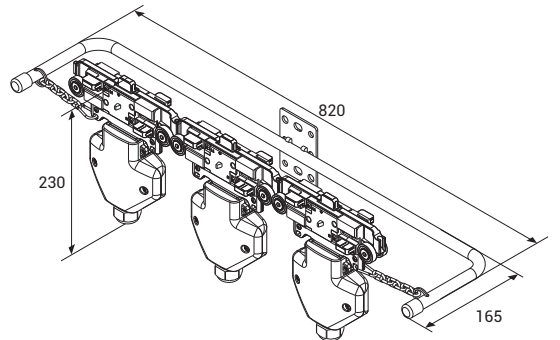
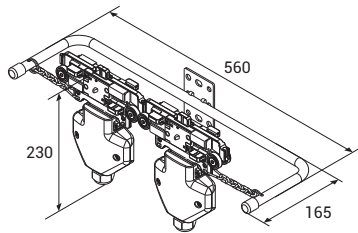
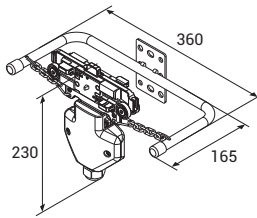
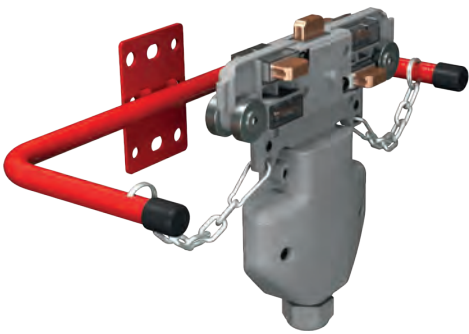

Model	Kömür Sayısı Akım (A)	Ağırlık (gr)	Sipariş Kodu
TB5	4P - 35A (Tekli)	1350	3024388
	4P - 70A (İkili)	2050	3024389
	4P - 105A (Üçlü)	3050	3024390
	5P - 35A (Tekli)	1350	3024379
	5P - 70A (İkili)	2250	3024380
	5P - 105A (Üçlü)	3200	3024381

• Standart M40 rakor ve 4mm² sıralı klemens ile üretilir.

Klemensli akım alma arabaları, içeriğindeki klemens ile, müşterinin dilediği gibi kablolama yapmasına olanak sağlamaktadır.

Akım alma arabaları, trolley busbar sistemlerinin hareketli olan elemanlardır. Busbar hattı boyunca hareket ederken akım alma kömürleri iletkenlere sürtünerek kesintisiz akım alır. Hareketli kömürler sayesinde sarsıntılı ve titreşimli durumlara uyum sağlar. Akım alma ve iletme sistemleri C-PVC gövde içerisinde yer aldığından, insan temasına karşı korumalıdır.

►► TB5 SİGORTA KUTULU AKIM ALMA ARABALARI

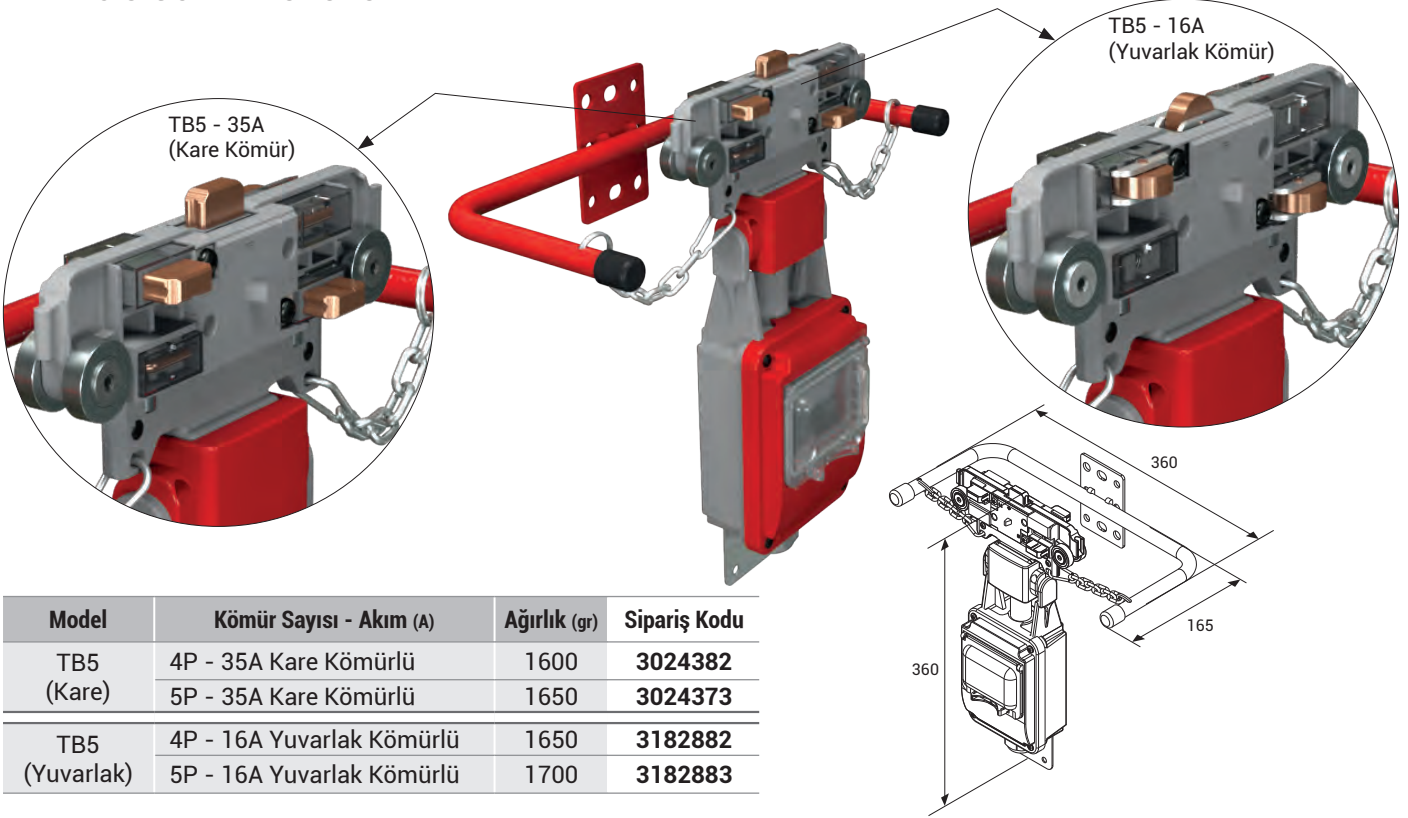

TBX-S

Model	Kömür Sayısı - Akım (A)	Ağırlık (gr)	Sipariş Kodu
TB5 (Kare)	4P - 35A Kare Kömürlü	1600	3024382
	5P - 35A Kare Kömürlü	1650	3024373
TB5 (Yuvarlak)	4P - 16A Yuvarlak Kömürlü	1650	3182882
	5P - 16A Yuvarlak Kömürlü	1700	3182883

Sigorta kutulu akım alma arabaları ile hem personel hem de akım alan makinenin güvenliği bir üst düzeye çıkartılabilir. Ayrıca birden fazla makinenin çalıştığı bir hatta makinelerden birinin elektriği kesilmek istendiğinde, sigorta aracılığı ile akım kesilir, hat üzerindeki diğer makineler çalışmaya devam edebilir.

Yuvarlak kömürlü akım alma arabaları montaj masalarında hareketin çalışan personel tarafından sağlandığı durumlarda sürtünmeyi azaltarak arabanın bara içerisindeki hareketini kolaylaştırır.

TB5 Akım alma araba modellerinin çalışma hızı maksimum 100 m/dk.'dır.

►► TB5 AKIM ALMA KÖMÜRLERİ

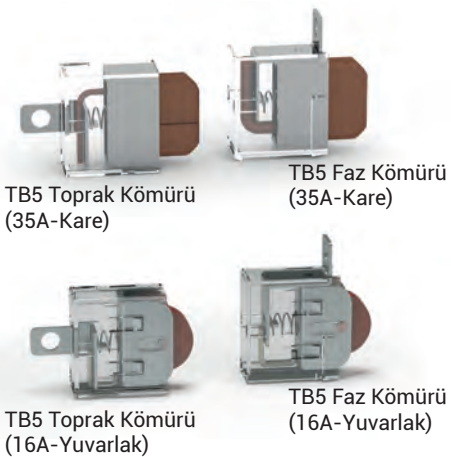

Açıklama	Ağırlık (gr)	Sipariş Kodu
TB5 Faz Kömürü (35A-Kare)	40	3024371
TB5 Toprak Kömürü (35A-Kare)	40	3024372
TB5 Faz Kömürü (16A-Yuvarlak)	40	3165078
TB5 Toprak Kömürü (16A-Yuvarlak)	40	3165080

►► TBX ARABA TRANSFER APARATI



Açıklama	Ağırlık (gr)	Sipariş Kodu
TBX Araba Transfer Aparatı	250	3179529

►► TB5 PLASTİK KAYAR ASKI

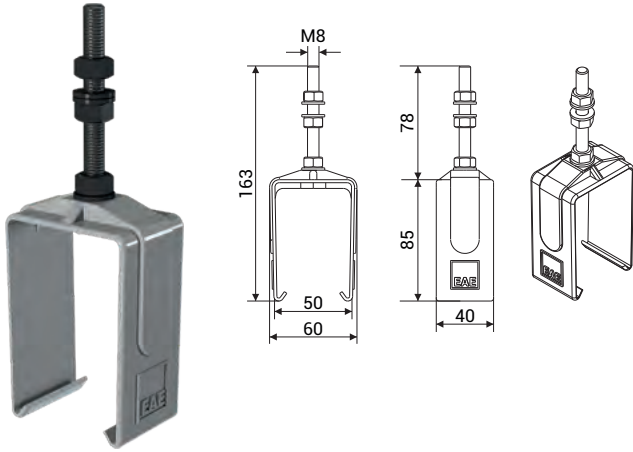

►► TB5 ÇELİK KAYAR ASKI

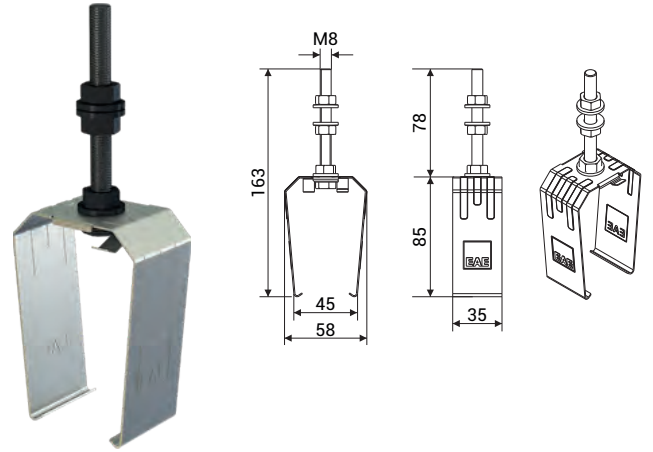

Trolley Busbar yukarıda yer alan kayar askılar ile her bir askı arası 1,30m – 1,50m olacak şekilde montaj yapılmalıdır. Askı elemanlarıyla diğer bir eleman (ek elemanı, besleme v.b.) arasında en az 300mm mesafe bırakılmalıdır.

Açıklama	Ağırlık (gr)	Sipariş Kodu
TB5 Plastik Kayar Aski	85	1003664

Açıklama	Ağırlık (gr)	Sipariş Kodu
TB5 Çelik Kayar Aski	100	1005954

►► TB ASKI KONSOLLARI

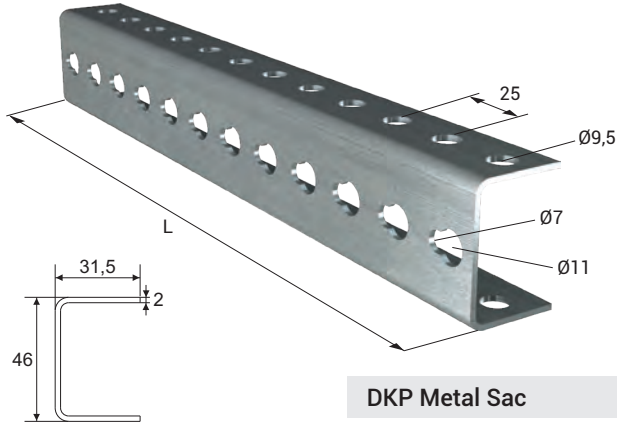

DKP Metal Sac

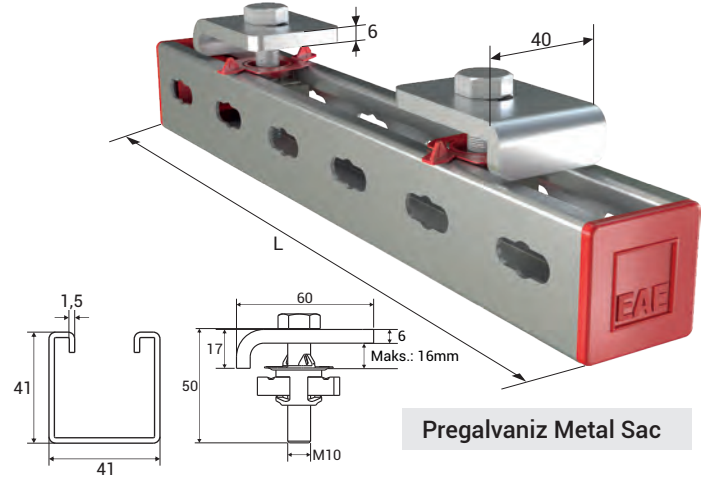

Pregalvaniz Metal Sac

Açıklama	L (mm)	Ağırlık (gr)	Sipariş Kodu
TB Askı Konsolu	250	350	3025153
URC-C/S Askı Konsolu	500	700	3034560
URC-A Askı Konsolu	750	1050	3025382

Açıklama	L (mm)	Ağırlık (gr)	Sipariş Kodu
TB BR Askı Takımı	300	800	3178916
URC-C/S BR Askı Takımı	600	1250	3178917
URC-A BR Askı Takımı	800	1550	3178918

►► TBX UZATMA EK ELEMANI

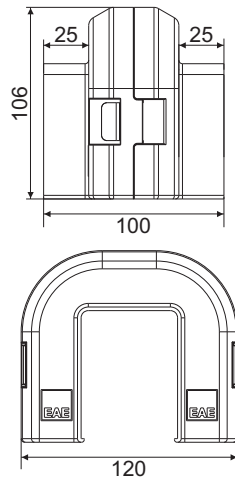

Busbar hattının uzatılması gerektiği durumlarda sonlandırma elemanı çıkarılıp **uzatma ek elemanı** takılıp hat uzatılabilir.

Açıklama	Ağırlık (gr)	Sipariş Kodu
TBX Uzatma Ek Elemanı	280	3136703

►► TB5 AKIM ALMA KÖMÜRLERİ

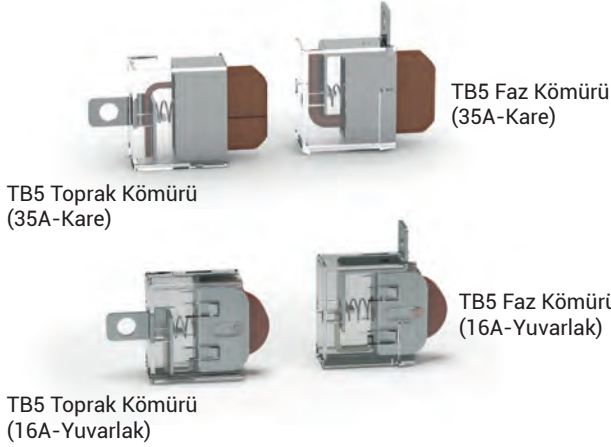

Açıklama	Ağırlık (gr)	Sipariş Kodu
TB5 Faz Kömürü (35A-Kare)	40	3024371
TB5 Toprak Kömürü (35A-Kare)	40	3024372
TB5 Faz Kömürü (16A-Yuvarlak)	40	3165078
TB5 Toprak Kömürü (16A-Yuvarlak)	40	3165080

►► TB İLETKEN KASETİ



İletken kaseti, bakır iletkenlerin busbar'a yerleştirilmesi sırasında iletkenlerin zarar görmemesi için kullanılmalıdır.

Açıklama	Ağırlık (gr)	Sipariş Kodu
TB İletken Kaseti	6800	3025151

►► TBX CONTA



■ Maksimum 300 m'dir.

■ Conca, hat uzunluğunun iki katı kadar sipariş edilmelidir.

Açıklama	Ağırlık (gr/m)	Sipariş Kodu
TBX Conca Rulo (m)	30	1037761

►► TB5 BAKIR İLETKEN

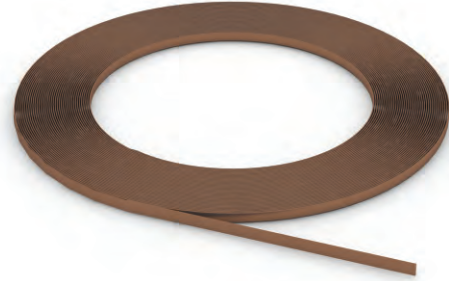

Açıklama (mm x mm)	Sipariş Kodu
TB5 0.80x16,00 (TB5 Bakır)	1003097
TB5 1.00x16,00 (TB5 Bakır - 75A)	1002254
TB5 1.50x16,00 (TB5 Bakır - 105A)	1002275
TB5 2.00x16,00 (TB5 Bakır - 130A)	1003094

►► TB5 İLETKEN SÜRME APARATI



Açıklama	Ağırlık (gr)	Sipariş Kodu
TB5 İletken Sürme Aparatı	215	3024456

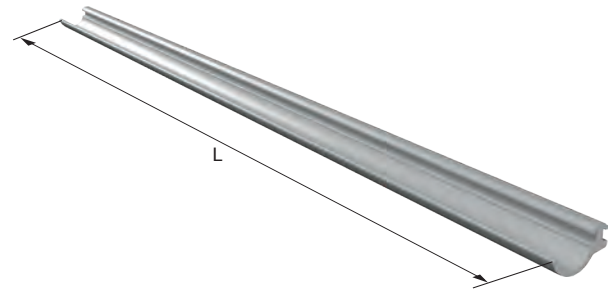

Açıklama	L (mm)	Ağırlık (gr)	Sipariş Kodu
TBX Conca Boy (Ad.)	4000	120	1037762

►► GERİLİM DÜŞÜMÜ

Busbar hatlarında gerilim düşümü, ortam sıcaklığı ve sistemin çalışma süresi baz alınarak hesaplanan toplam akıma bağlı olarak seçilen bara tipine göre kontrol edilmelidir. Gerilim düşümü için kabul edilen maksimum değer %3'tür.

Doğru Akım için

$$\Delta U = 2 \cdot L_t \cdot I_G \cdot R$$

ΔU = Gerilim düşümü [V]

Monofaz Alternatif Akım için

$$\Delta U = 2 \cdot L_t \cdot I_G \cdot Z$$

I_G = Toplam Akım [A]

R = Bara Direnci [Ω /m]

Trifaz Alternatif Akım için

$$\Delta U = \sqrt{3} \cdot L_t \cdot I_G \cdot Z$$

Z = Bara empedansı [Ω /m]

L_t = Hesaplanan Hol Boyu [m]

Not : Farklı motor tiplerinde ilk hareket anında çekilen akımın hesaplanması;

I_A = Motorların ilk hareketinde çekilen toplam akım [A]

Başlatma akımı için; Doğrudan başlangıçlı üç fazlı asenkron motor
Kontak bilezik rotorlu motor
Frekans dönüştürücü

I_A = I_G x 5 ila 6 arası

I_A = I_G x 2 ila 3 arası

I_A = I_G x 1,20 ila 1,50 arası olarak hesaplanır.

►► BESLEME NOKTALARININ HESAPLANMASI

L Hat uzunluğu ise, L_t gerilim düşümünü minimum seviyede tutmak için aşağıdaki şemalarda görüldüğü gibi besleme noktaları seçilebilir ve L_t gerilim düşümü hesabında hol boyu olarak kullanılabilir.



Baştan 1 adet besleme noktası $L_t=L$

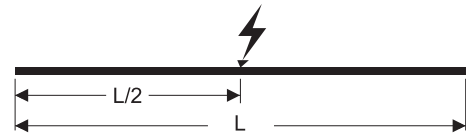

Ortadan 1 adet besleme noktası $L_t=L/2$



Başlardan 2 adet besleme noktası $L_t=L/4$



2 adet besleme noktası $L_t=L/6$

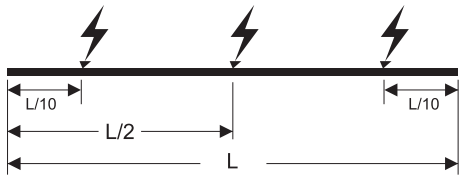

3 adet besleme noktası $L_t=L/10$

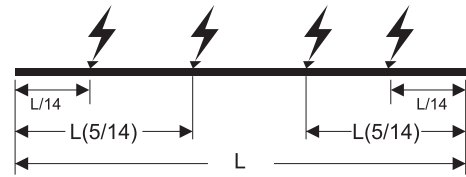

4 adet besleme noktası $L_t=L/14$

►► MONTAJ TALİMATI

TBX-S - EK MONTAJI

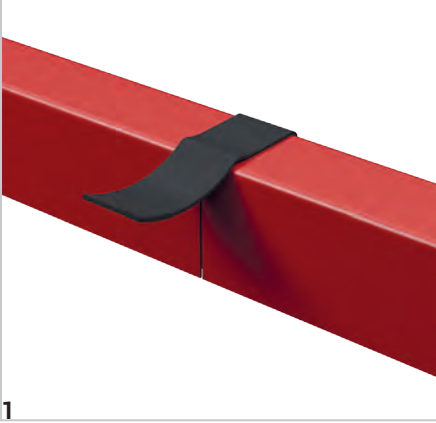

1 Gövdeler birbirine hizalanıp EPDM conta ile yapıştırılır.

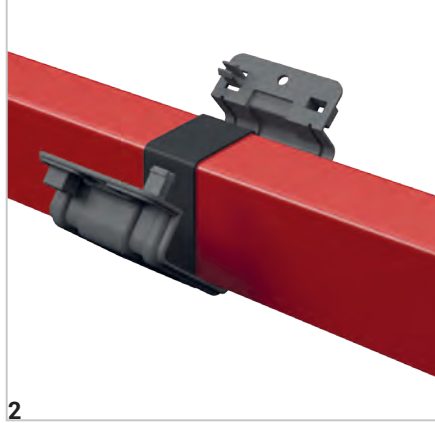

2 Ek elemanı busbarın alt kısmına geçirilip kapatılır.

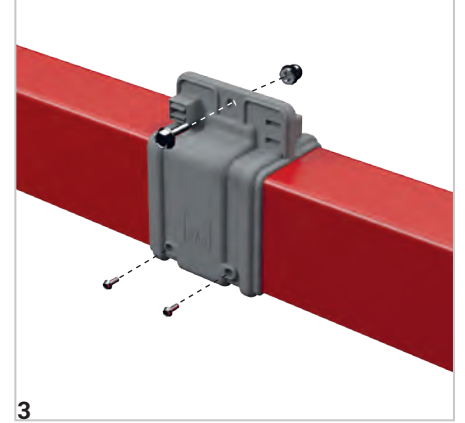

3 Vidalar ile gövdeye sabitlenir.

TBX-S

TBX-S - BAŞTAN BESLEME

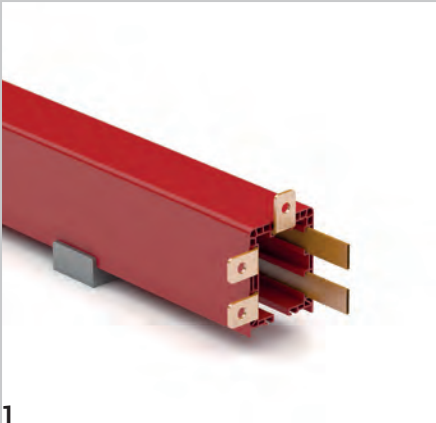

1 İletkenler 90° bükülüp gövde içerisine itilir.

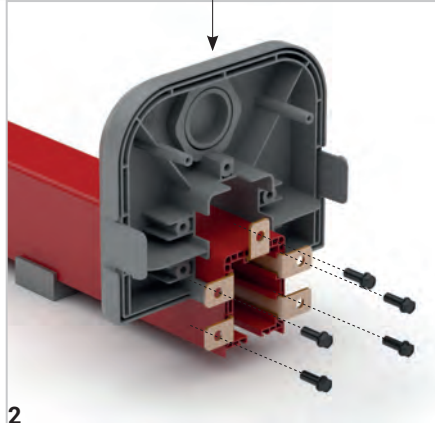

2 Besleme elemanı busbara yerleştirilerek iletkenlere vidalanır.

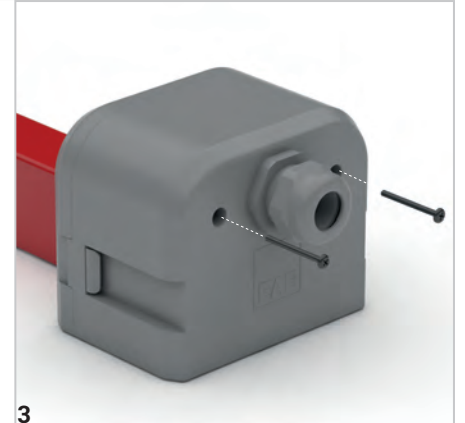

3 Modül kapağı kapatılıp vidalanır. M40 rakordan kablo ile girilip besleme yapılır.

TBX-S - ORTADAN BESLEME - 2 (EKLİ TİP)

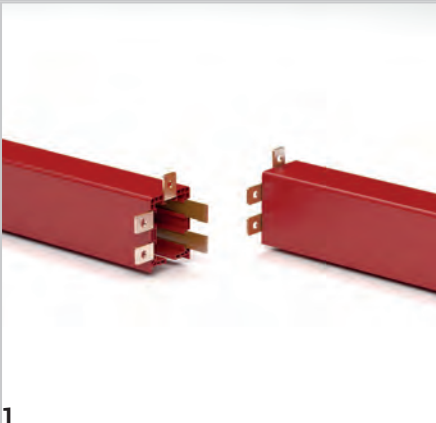

1 İletkenler 90° bükülüp gövde içerisine itilir. İki gövde, bükülen iletkenler çentikli bölgede kalacak şekilde birleştirilir.

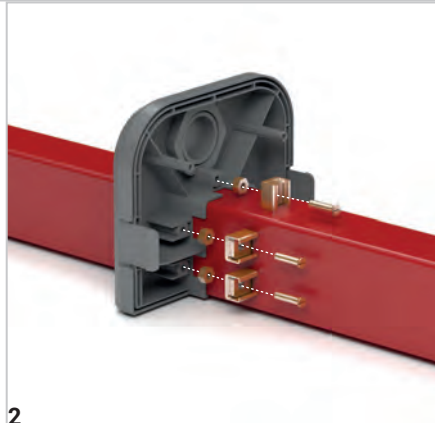

2 İletkenler sırt sırt getirilip klemenslerle birleştirilir. Besleme kabloları klemenslere bağlanır.

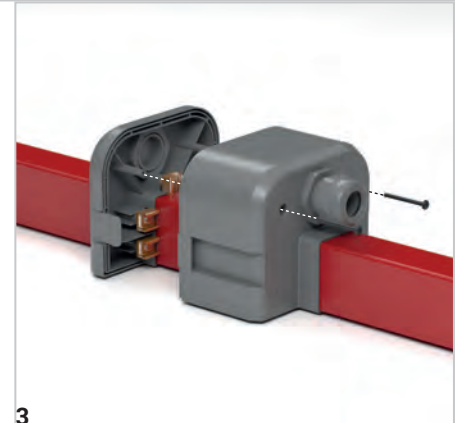

3 Modül kapağı kapatılıp vidalanır. M40 rakordan kablo ile girilip besleme yapılır.

►► MONTAJ TALİMATI

TBX-S - ORTADAN BESLEME - 1 (SÜREKLİ TİP)

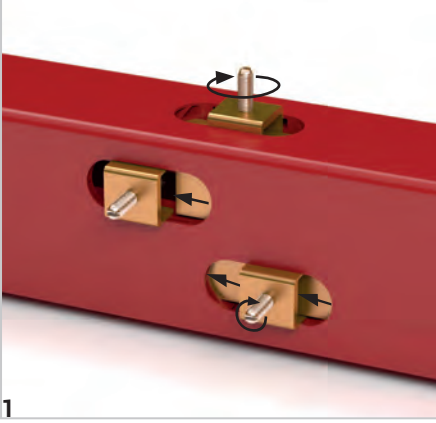

1 İletkenler klemenslerin aralarından geçirilip vidalanır.

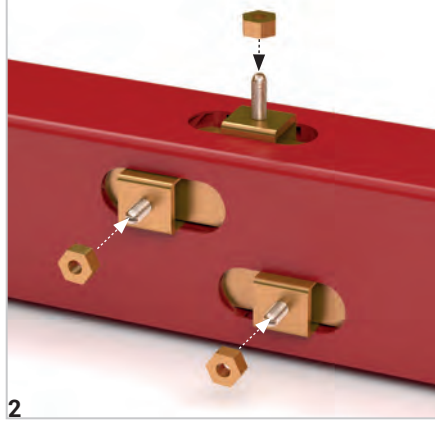

2 Besleme kabloları klemenslere somunlar ile bağlanır.

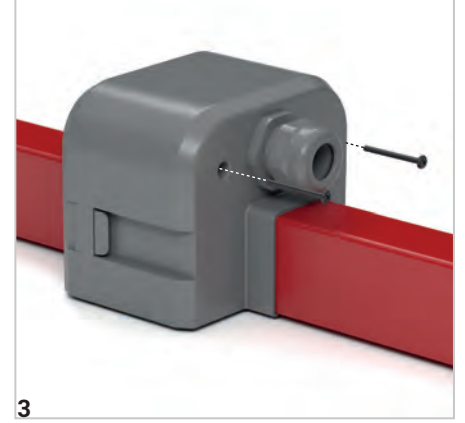

3 Modül kapağı kapatılıp vidalanır.

TBX-S - SONLANDIRMA

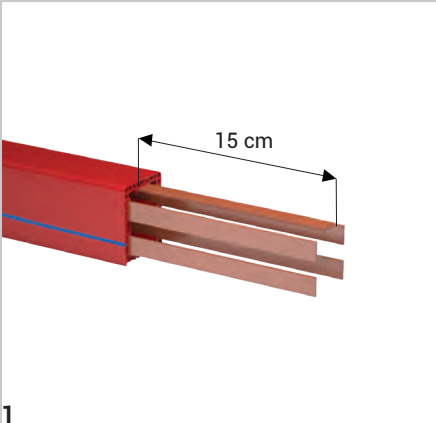

1 Hat sonundaki bakırlar 15 cm fazla bırakılarak kesilir.

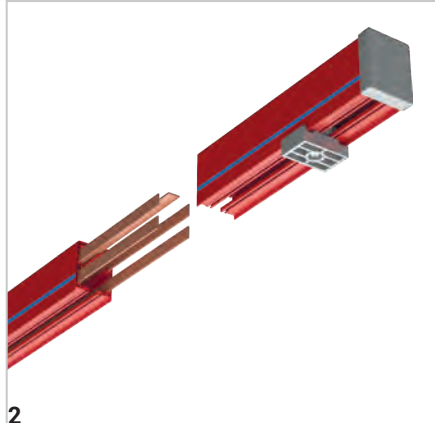

2 Akım alma arabası sisteme yerleştirildikten sonra sonlandırma elemanı bakırları içine alacak şekilde yerleştirilir.

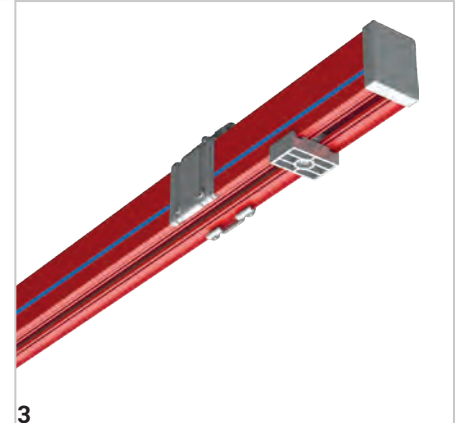

3 Ek elemanı ile sisteme monte edilir.

TBX-S - İLETKEN SÜRME

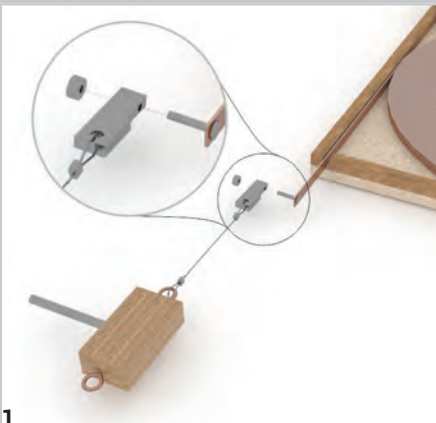

1 İletken, iletken sürme aparatına vidalanır.

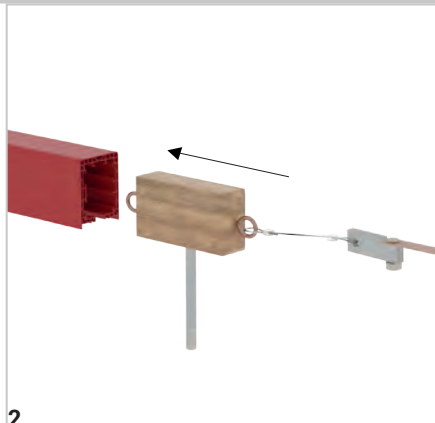

2 İletken sürme aparatı hat boyunca sürülür.

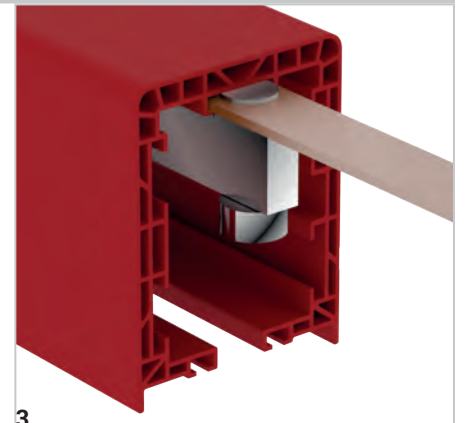

3 İletkenin yuvaya oturmasına dikkat ediniz.

TEKLİF TALEP FORMU

Tarih :

Proje Adı	:						
Firma Bilgileri	:						
Ad Soyad	:						
Telefon	:						
E-Mail	:						
Adres	:						
Genel Bilgi							
Hat Uzunluğu	:						
Hattaki Vinç Sayısı	:						
Vinç Yürüme Hızı	:						
Çevresel Bilgi							
Çalışma Ortamı	:	<input type="checkbox"/> Açık Alan	<input type="checkbox"/> Kapalı Alan				
Ortam Sıcaklığı	:	<input type="text"/> °C min.	<input type="text"/> °C maks.				
Diğer Çalışma Koşulları (Nem, Toz, Kimyasal Etkiler, vb.)	:						
Elektriksel Bilgi							
Voltaj	:	<input type="text"/> Volt	<input type="checkbox"/> AC	<input type="checkbox"/> DC			
		<input type="text"/> Faz Sayısı	<input type="checkbox"/> Nötr	<input type="checkbox"/> Toprak			
Besleme Sayısı ve Pozisyonu	:	<input type="text"/> Baştan	<input type="text"/> Ortadan				
Kullanım Oranı (%)	:	<input type="checkbox"/> 50%	<input type="checkbox"/> 60%	<input type="checkbox"/> 70%	<input type="checkbox"/> 80%	<input type="checkbox"/> 90%	<input type="checkbox"/> 100%
Motor Özellikleri		Vinç - 1		Vinç - 2		Vinç - 3	
		Güç (kW)	Akım (A)	Güç (kW)	Akım (A)	Güç (kW)	Akım (A)
	Kaldırma Motoru	:	<input type="text"/>	<input type="text"/>	<input type="text"/>	<input type="text"/>	<input type="text"/>
	Yardımcı Kaldırma Motoru	:	<input type="text"/>	<input type="text"/>	<input type="text"/>	<input type="text"/>	<input type="text"/>
	Köprü Yürüme Motoru	:	<input type="text"/>	<input type="text"/>	<input type="text"/>	<input type="text"/>	<input type="text"/>
Araba Yürüme Motoru	:	<input type="text"/>	<input type="text"/>	<input type="text"/>	<input type="text"/>	<input type="text"/>	
Opsiyonlar							
Askı Konsolu Talebi	:	<input type="checkbox"/> Evet	<input type="checkbox"/> Hayır				
Tamir Bölgesi Talebi	:	<input type="checkbox"/> Evet	<input type="text"/> Adet	<input type="checkbox"/> Hayır			
Araba Çıkarma Modülü	:	<input type="checkbox"/> Evet	<input type="text"/> Adet	<input type="checkbox"/> Hayır			
Açıklama	:						



• Köprü Vinçler



• Monoray Sistemler

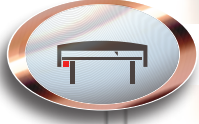

• Tekstil Kesim ve Serme Sistemleri



• AR/RS Depolama Sistemleri



• Hareketli Tavan ve Kapı Sistemleri



• Montaj ve Test Hatları

CE UYGUNLUK BEYANI

Ürün Grubu E-Line Trolley Busbar Sistemleri
İmalatçı EAE Elektrik Asansör End. İnşaat San. ve Tic. A.Ş.
Akçaburgaz Mahallesi, 3114. Sokak,
No:10, 34522 Esenyurt - İstanbul

Aşağıda tanımlanan deklarasyonun konusu Avrupa Mevzuatları ile uyumludur.
Bu uygunluk deklarasyonu üreticinin sorumluluğu altında yapılmıştır.

Standart:**TS EN 61439-6**

Alçak gerilim anahtarlama ve kontrol düzeni donanımları - Bölüm 6: Genel şebekelerdeki güç dağıtımı için donanımlar

CE - Yönetmeliği:

2014/35/EU "Alçak Gerilim Direktifi"

2014/30/EU "(EMC) Elektromanyetik Uyumluluk Direktifi"

2011/65/EU "RoHS Direktifi"

Teknik Doküman Hazırlama Yetkilisi:

EAE Elektrik Asansör End. İnşaat San. ve Tic. A.Ş.
Akçaburgaz Mahallesi, 3114. Sokak, No:10 34522 Esenyurt-İstanbul

Emre GÜRLEYEN

Tarih

20.04.2016

Doküman İmzalama Yetkilisi

Elif Gamze KAYA OK
Genel Müdür Yardımcısı

EAE Elektrik
Genel Merkez
Akçaburgaz Mahallesi,
3114. Sokak, No: 10 34522
Esenyurt – İstanbul
Tel: 0 (212) 866 20 00
Fax: 0 (212) 886 24 00

EAE DL 3 Fabrikası
Busbar
Gebze IV İstanbul Makine ve Sanayicileri
Organize Bölgesi, 6. Cadde,
No: 6 41455 Demirciler Köyü
Dilovası – Kocaeli
Tel: 0 (262) 999 05 55
Fax: 0 (262) 502 05 69

Kataloglarımızın en güncel hali için lütfen web sayfamızı ziyaret ediniz.
www.eae.com.tr



Katalog 08-Tr. / Rev 11 / 0 Ad. 09/02/2023
D.S.

Katalogdaki değerlerde her türlü değişiklik yapma hakkımız saklıdır.